

2015

FENDT

Fendt 300 Vario

310 • 311 • 312 • 313



Een klasse voor vele generaties

De nieuwe Fendt 300 Vario – ja!

De Fendt 300-serie vormt sinds het begin in 1980 de combinatie van de ervaringen van vele generaties met het voortdurende streven naar de beste kwaliteit en prestaties. Op grasland en bouwland, bij transport en in de publieke dienst – uitgerust met een surplus aan functies, comfort en efficiënte technologie, is de Fendt 300 Vario uw betrouwbare partner bij de uitdagingen die uw werk u dagelijks stelt.

Daarom zeggen wij ja tegen de Fendt 300 Vario! Want die heeft alles, wat u nodig hebt. Overtuig uzelf en zeg net als wij ja tegen deze compacte allround-trekker.

Fendt 310 Vario	110 pk	81 kW
Fendt 311 Vario	119 pk	88 kW
Fendt 312 Vario	129 pk	95 kW
Fendt 313 Vario	138 pk	102 kW

Maximumvermogen volgens ECE R24



De nieuwe Fendt 300 Vario

Veel ruimte? Een compleet overzicht? Ja!

Comfort en bediening als bij de grote modellen: de Fendt 300 Vario is voorzien van een VisioPlus-cabine en gemakkelijk te bedienen via het Variocenter. Daarmee vervult hij alle wensen op het gebied van nut en comfort. In de nieuwe cabine voelt u zich meteen thuis. Bestuurders- en bijrijdersstoel, gezichtsveld, bediening en vering: het hele ontwerp van de cabine is grondig doordacht, waarbij optimale arbeidsomstandigheden en uw welzijn steeds voorop hebben gestaan.

77°



De Fendt VisioPlus-cabine zorgt voor een groter gezichtsveld: 77° vrij zicht naar boven en op de maximaal geheven voorlader. De parallelruitwischer (optie) zorgt voor een helder zicht via de grote voorruit.



Fendt Vario-terminal 7A: via één enkele bedieningseenheid regelt u gemakkelijk en overzichtelijk alle functies van uw trekker, zoals ISOBUS-compatibele werktuigen (alleen bij de Profi).



Verschillende uitvoeringen

De Fendt 300 Vario. Past altijd.

Wie deze wendbare compacte trekker al kent, weet wat hij allemaal kan. Voor welke werkzaamheden hij ook gebruikt wordt, de Fendt 300 Vario beschikt altijd over de passende functies. Kies uit de uitvoeringen Power en Profi degene die het best bij u past.

De Fendt 300 Vario Power is geschikt voor gebruik op bijvoorbeeld grasland, in de akkerbouw, in het transport, voor verzorgingswerk, speciale teelten, voor gebruik in de publieke dienst, maar zeker ook voor werkzaamheden op het erf. Zijn robuustheid en lange levensduur zijn daarbij zeer overtuigend. De Fendt 300 Vario Profi is uitgerust met geavanceerde oplossingen die bij speciale werkzaamheden een surplus aan comfort en functionaliteit bieden, die uw dagelijkse werk gemakkelijker maken.



Fendt 300 Vario Power

Flexibiliteit en efficiëntie in één

De Power-uitvoering van de nieuwe Fendt 300 Vario beschikt over vele functies, die de trekker flexibel maken en geschikt voor zeer vele toepassingen. Zowel de hydrauliekfuncties als de elektronica worden overzichtelijk en eenvoudig bediend via het Variocenter. De Fendt 300 Vario wordt aangestuurd via de rijhendel. Op de joystick (met 4 bewegingsrichtingen) hebt u naast de snelheidsregeling nog allerlei andere handige functies direct bij de hand, bijvoorbeeld de omkeerschakeling, de automatische hefinrichting, de motortoerentalopslag en twee cruisecontrolsnelheden.

De ruime VisioPlus-cabine biedt veel comfort en veel zicht rondom de trekker. Dankzij de panorama-voorrui bedraagt de gezichtshoek 77 graden. Rechts heeft u als bestuurder een doorlopend gezichtsveld, niet onderbroken door een B-stijl. Naar achteren hebt u volledig zicht op achterhefinrichting en werktuigen. Dankzij de ergonomisch slimme indeling van de bedieningselementen laat de Fendt 300 Vario Power zich eenvoudig en comfortabel aansturen.



Meer kracht



- Krachtige motor met een cilinderinhoud van 4,4 liter
- Hoog maximaal koppel
- Uitlaatgasnorm Fase IV / TIER 4 Final
- Tankinhoud 210 l diesel + 23 l AdBlue

Meer functionaliteit



- Frontaftakas met natte koppeling, voor een lange levensduur
- Fronthef maximaal 3130 daN – meer hefvermogen
- Nieuwe voorasvering: de langsarm zorgt voor meer trekkracht en vergroot de stuurhoek.

Meer comfort



- VisioPlus-cabine, voor ongekend zicht en meer ruimte: 6,2 m² glasoppervlak en een volume van 2520 liter
- Doorlopende panoramavoorrui met een gezichtsveld van 77°
- Regeling via (a) de Vario-joystick met 5 functies en (b) het Variocenter

Fendt 300 Vario Profi

Als bij de grotere modellen

Met de Fendt 300 Vario Profi beschikt u over een compacte trekker, die door zijn flexibiliteit en prestaties uw dagelijks werk gemakkelijker maakt. Bovendien verrast hij met extra voorzieningen. Net als zijn grote broers wordt de Fendt 300 Vario Profi aangestuurd via een multifunctionele joystick. Met een load-sensing-pomp van 110 liter met regelbaar slagvolume weet deze in het hydraulisch systeem bij een laag motortoerental een hoge opbrengst te realiseren.

Hij heeft 't allemaal ...

De bediening is wat de 300 Profi zo bijzonder maakt: op de Vario-terminal 7A is tegelijk de complete bediening van zowel de trekker als de werktuigen te zien. Met het in de Vario-terminal geïntegreerde kopakkermanagementprogramma Variotronic^{TI} spaart u tot wel 1920 handelingen uit bij 160 maal keren.



Meer kracht



- Pomp 110 l met regelbaar slagvolume, voor meer olieopbrengst bij lagere toerentallen
- Automatische grenslastregeling met kickdown-modus voor dynamisch rijden met onmiddellijke acceleratie
- Voorlader Fendt CargoProfi, met begrensd werkhoogte, weeg- en schudfunctie

Meer functionaliteit



- Overzichtelijke bediening via Vario-terminal 7A
- Kopakkermanagementsysteem Variotronic^{TI}, om op de kopakker minder handelingen te moeten uitvoeren
- Elektrische ventielen met tijd- en hoeveelheidsregeling

Meer comfort



- Pneumatische cabinevering
- LED werkclampen
- Externe bediening voor hydrauliekventiel en fronthef
- Multifunctionele joystick met Variotronic^{TI}-aansturing voor ISOBUS-compatibele werktuigen

Fendt presenteert zijn bijzondere oplossingen.

De integrale aanpak.

Oftewel: het geheel is meer dan de som der delen. Gezamenlijk bereiken alle elementen een optimaal resultaat. Alleen dat maakt een trekker tot een echte Fendt.

Bijzonder Fendt. Gewoon beter in de details.

Wij houden oog voor het geheel. Daarom maken we elk detail optimaal. Zo ontwikkelen we de oplossingen waarmee u meer werk verzet – gemakkelijker en sneller.

Let op de Fendt Spotlights! Ze laten u zien wat een Fendt zo bijzonder maakt.

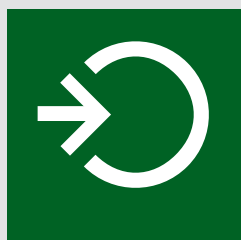

Fendt Spotlights: met dit symbool geven we de bijzondere oplossingen van Fendt aan. Oplossingen die u in uw dagelijks werk helpen en die we gedetailleerd toelichten.



Ontdek onze buitengewone oplossingen: de bijzondere kenmerken van een Fendt worden als 'Spotlights' aangeduid.

VisioPlus-cabine

➤ Ruime cabine met een volume van 2520 liter en een gewelfde panorama-voorruit voor een groot (verticaal) gezichtsveld van 77 graden

➤ Uitgebreid verlichtingsconcept (optioneel met leds), voor ongekende lichtsterkte in combinatie met een lange levensduur en een laag stroomverbruik.

➤ Volledig geïntegreerd Variocenter, waarmee werktuigen via Vario-terminal, joystick en (verlicht) keypad overzichtelijk en op een intuïtieve manier kunnen worden aangestuurd.

Carrosserie van de trekker

➤ De robuuste en getailleerde half-frame-constructie verschaft meer ruimte voor een grote wieluitslag. Dat maakt de Fendt 300 Vario nóg wendbaarder. De volledig in het half-frame geïntegreerde fronthef heeft een hefvermogen van 3130 daN. De opklapbare trekstangen bieden ruimte bij voorladerwerk.

Motor en transmissie

➤ Luchtfilter met grote capaciteit, aanzuiging via het koelerpakket, voor de beste doorstroming en een hoog rendement.

➤ Automatische grenslastregeling 2.0, voor optimaal toerental, afhankelijk van het gevraagde vermogen. Bij gebruik van de kickdown-modus accelereert de trekker snel.

Aanbouwmogelijkheden

➤ Load-sensing-pomp met een olieopbrengst van 110 liter, voor vlot en met verlaagd toerental werken met hydraulisch bediende werktuigen.

➤ Fronthef met ontlastingsregeling, voor een optimale werktuiggeleiding – gunstig bij gebruik van een sneeuwpluog of frontmaaier.

De componenten van de Fendt 300 Vario



VisioPlus-cabine
Pagina 12

Variotronic
Pagina 18

Motor en transmissie
Pagina 22

Aanbouwmogelijkheden
Pagina 30

Carrosserie van de trekker
Pagina 26

De bestuurdersplaats van de 300 Vario

Favoriete plek, met uitzicht

De ruimte waarin u zo veel tijd doorbrengt, moet naar uw zin zijn. Dat begint al bij het instappen, maar geldt evengoed tijdens het rijden. Wij hebben goed nagedacht over het verloop van uw werkzaamheden. En de beste oplossing is volgens ons: de VisioPlus-cabine. Een comfortabele instap, een groot comfort, ergonomisch gunstig geplaatste bedieningselementen – en daarbij bovendien meer zicht en meer ruimte. Dat zal ervoor zorgen dat de nieuwe cabine van de Fendt 300 Vario uw favoriete plek wordt.



"Trekkerrijden is zo echt mooi werk! Deze Fendt is zo gemakkelijk te bedienen, ik voelde me meteen op m'n gemak, zo prettig is deze cabine. Echt een fijne trekker!"

Robert Rager,
melkveehouder en Fendt-rijder,
Duitsland



U ziet gewoon meer.

Onbelemmerd zicht

Ook op de Fendt 300 Vario beleeft u nu het plezier van de VisioPlus-cabine – voor onbelemmerd zicht! De voorruit van de VisioPlus-cabine biedt een ongekend overzicht. De voorruit (zonder dwarsbalk) loopt gebogen door tot in het dak. De gezichtshoek van de bestuurder wordt daarvoor veel groter: met 77 graden hebt u vrij zicht naar boven – zelfs bij een maximaal geheven voorlader. Voor nóg gemakkelijker in- en uitstappen is ook voor de rechterkant van de cabine een deur

leverbaar. Wilt u graag een voorruit die open kan: de Fendt 300 Vario is ook met een gedeelde voorruit leverbaar. In totaal is de VisioPlus-cabine voorzien van 6,2 m² glasoppervlak – voor doorgaand zicht rondom, zonder storende B-stijl. Aan de hoofdspiegels zijn twee groothoekspiegels geïntegreerd aangebracht, die speciaal het zicht op het achteropkomende verkeer verbeteren. De Profi-uitvoering is als optie leverbaar met elektrisch instelbare, verwarmde spiegels.

Meer licht voor nachtbrakers

Het nieuwe verlichtingsconcept van de Fendt 300 Vario scheidt veel licht in de duisternis. De kruislings schijnende voorste werkklampen (halogeen) verlichten alle objecten aan beide kanten uitstekend – ongeacht of eventueel werktuigen aangekoppeld zijn. De Power-uitvoering kan met extra werkklampen worden uitgerust. De Profi-uitvoering heeft standaard achter twee werkklampen aan de dakrand, die indien gewenst ook als ledlampen verkrijgbaar zijn. LED lampen scoren

met een bijzonder laag stroomverbruik, een grote lichtsterkte en lange levensduur. Veilig de weg op: de nieuw ontworpen bi-halogenen-koplampen zorgen voor uitstekend dim- en grootlicht. Alle bedieningstoetsen op de armleuning worden van binnenuit verlicht en hebben een nachtelijk dimstelsel – zo werkt u ook in het donker veilig!



Zichthoek



Doorlopende panorama-voorruit met een zichthoek van 77°, voor vrij zicht in alle richtingen en op de wielsporen.

VisioPlus-cabine



De overzichtelijke en ergonomisch vormgegeven VisioPlus-cabine biedt een uitstekend overzicht over zowel de bedieningselementen als de omgeving. Als voorruit kan voor een doorlopende panoramaruit worden gekozen, of voor een voorruit die opengezet kan worden. De cabine kan in plaats van met een dicht rechter zijgedeelte, ook met een rechter zijdeur worden geleverd.

Groothoekspiegel

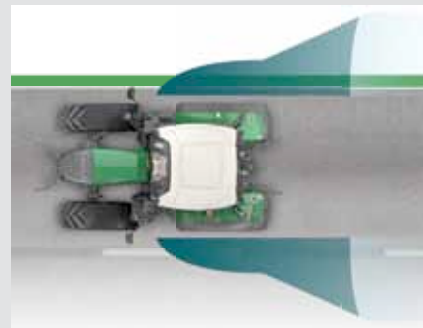

De groothoekspiegels zijn geïntegreerd als tweede spiegel op de hoofdspiegels aangebracht en zorgen voor een aanzienlijke uitbreiding van het gezichtsveld.

Ruitenwisser



Segmentruitwisser met intervallenschakeling of parallelruitwisser zorgen voor een nog groter wisoppervlak.



Het totale verlichtingsconcept (met aan de achterzijde alleen al max. 6 werkklampen) functioneert bijzonder goed, waardoor ook in het donker veilig en comfortabel gewerkt kan worden. Voor wie nóg meer licht wil en tegelijk ook op elektriciteit wil besparen, kan de Profi-uitvoering van de Fendt 300 Vario ook worden geleverd met LED werkklampen.

Binnenverlichting

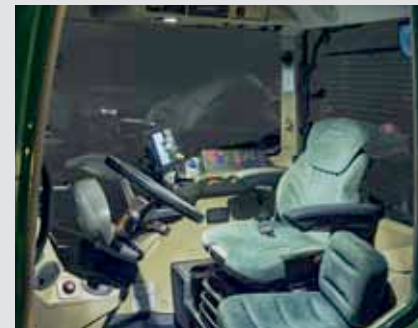

De verlichting van de indicator- en bedieningselementen wordt via een lichtsensor automatisch aan de lichtomstandigheden van dat moment aangepast.

Gekruist schijnende werkklampen



De gekruist schijnende voorste werkklampen verlichten met hun overlappende lichtkegels alle objecten rondom het voorste deel van de trekker en verlichten ook eventuele frontwerktuigen optimaal. Verblinding, bijvoorbeeld door weerkaatsing vanaf de uitlaat, wordt zo voorkomen.

De Fendt VisioPlus-cabine

- Grote cabine met een inhoud van 2520 liter, voor een buitengewoon ruimtelijk gevoel
- Gebogen, doorlopende panorama-voorruit met een zichthoek van 77°, voor vrij zicht
- Smalle, compacte motorkap, voor ongekend zicht rondom
- Parallel-ruitwisser, voor een groter gezichtsveld
- Verwarmbare achterrauit met ruitenwisser
- Verlichte bedieningsconsole aan de rechter armleuning
- LED werkklampen
- Kruislings schijnende werkklampen, voor optimale frontverlichting
- Groothoekspiegels voor optimaal zicht op achteropkomend verkeer
- Ondoorzichtig zonnenscherm over de gehele breedte van het raam

Geen 'tweede woning' comfortabeler dan deze

Meer ruimte om van uw werk te genieten

De nieuwe Fendt VisioPlus-cabine biedt aangenaam veel ruimte. Bij het instappen profiteert u al van de brede opstaptreden. Met een glasoppervlak van meer dan 6 vierkante meter is de cabine niet alleen optisch groter – u merkt dat u werkelijk meer ruimte hebt, ook door het cabinevolume van 2520 liter en de ergonomisch doordachte plaatsing van alle componenten. Alle bedieningselementen zijn optimaal bereikbaar. De vele opbergvakken zorgen voor praktische opslagruimte.

Ons comfortpakket

Een perfect afgestelde cabinevering is de basis voor veilig en comfortabel rijden en werken. De mechanische cabinevering zorgt voor een effectieve reductie van trillingen. De pneumatische cabinevering (als optie leverbaar bij de Profi-uitvoering) isoleert trillingen en regelt het niveau van de cabine aan de achterzijde tevens pneumatisch. De luchtgeveerde comfortstoel past zich aan uw lichaamsgewicht aan en vangt alle storende

schokken op. De supercomfort-uitvoering (met stoelverwarming) is bovendien voorzien van een pneumatische lendensteun. De gepolsterde bijrijdersstoel (met rugleuning) nodigt uit om mee te rijden. De in hoogte en hoek verstelbare stuurkolom kan met de voet heel snel in de perfecte positie worden gezet. Joystick, hefinrichting en folietoetsenbord zijn compleet in het Variocenter geïntegreerd en met de rechterhand regelbaar. De Fendt 300 Vario

Power is standaard uitgerust met handmatig instelbare airconditioning. De Profi-uitvoering biedt automatische airconditioning, voor optimale regeling van de temperatuur. Dus: instappen, je lekker voelen, en aan de slag!

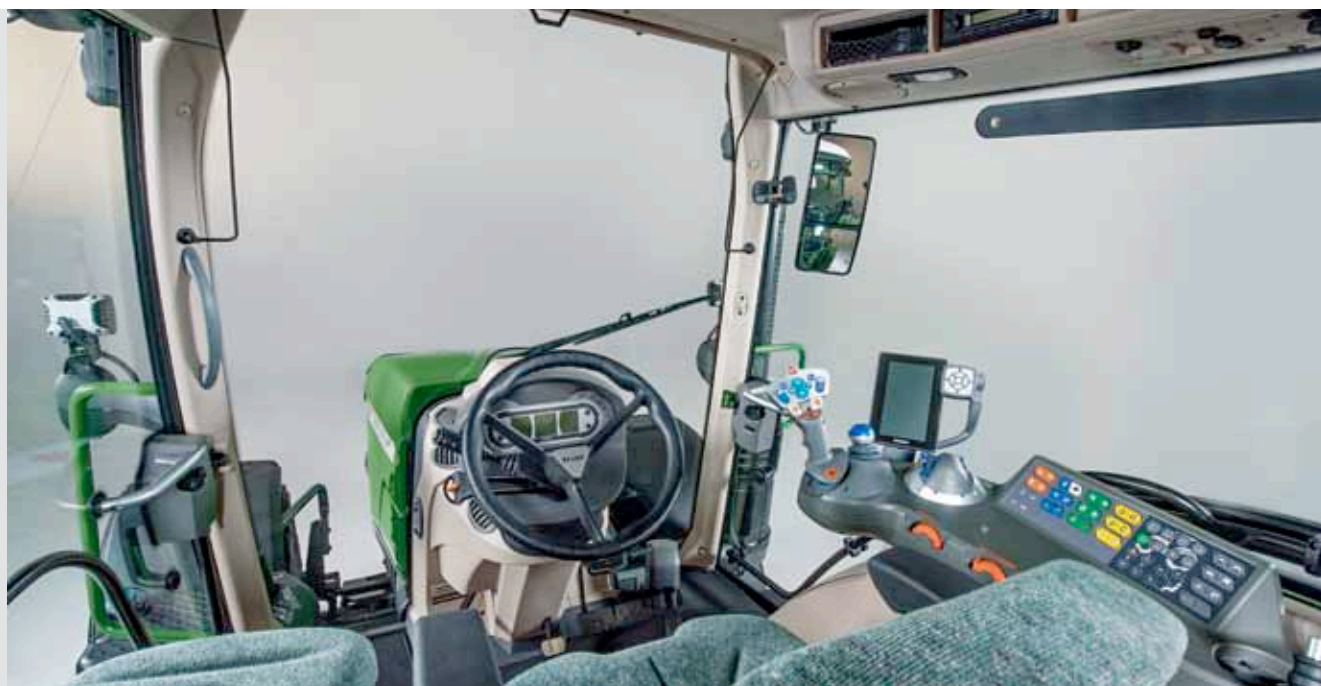

Geïntegreerde kabeldoorvoer



Kabels kunnen van buiten de cabine op een schone manier naar binnen worden gestoken. De kabeldoorvoer sluit de cabine af voor water, vuil en lawaai. Kabelhouders aan de C-stijl completeren het systeem.

Dakluik



Het luik in het cabinedak biedt op warme dagen een extra ventilatiemogelijkheid. Rechts bevindt zich nog een houder voor eventuele extra werktuigterminals, op een plaats die het zicht optimaal houdt.

Verlichting & automatische airconditioning



Alle werkklampen kunnen eenvoudig worden toegewezen aan de verlichte druktoetsen op de bedieningsconsole. De geïntegreerde airconditioning zorgt voor optimale koeling en comfort – handmatig instelbaar in de Power-uitvoering, bij de Fendt 300 Vario Profi op aanvraag ook volautomatisch.

Bestuurdersstoel



Vanuit de bestuurdersstoel zijn alle bedieningselementen optimaal bereikbaar. Het comfortabele veersysteem en de afzonderlijk verstelbare armleuning zorgen voor aangename werkdagen. Naast de standaard luchtgeveerde comfortstoel is als optie ook een supercomfortstoel leverbaar, met stoelverwarming, pneumatische lendensteun en draaiplateau.

Bijrijdersstoel



De comfort-versie van de bijrijdersstoel is voorzien van een rugleuning en een veiligheidsgordel, zodat ook passagiers verzekerd zijn van veiligheid en comfort, ook op lange werkdagen.

Cabinevering



De pneumatische cabinevering (bij de Profi-uitvoering) beperkt trillingen tot een minimum en zorgt voor een groot rijcomfort. De vering is op vier punten gelagerd, met geïntegreerde niveauregeling: vóór rust de cabine op twee conische lagers, achter op twee luchtveringselementen.

Opstap



Door de brede treden van de opstap kunt u veilig en gemakkelijk in- en uitstappen. De portiergreep is gemakkelijk vanaf de begane grond te bereiken.

Positie van het stuurwiel



Voor een optimale zitpositie van de bestuurder kunnen de hoogte en de hoek van het stuur worden ingesteld. De cockpit inclusief stuurwiel kan naar persoonlijke voorkeur worden ingesteld.

Koelvak



Het comfort van een drankenkoelvak zult u zeker niet meer kwijt willen. Koele verfrissingen op warme dagen, goed bereikbaar achter de bijrijdersstoel!

Gewoon efficiënt werken: de Fendt 300 Vario Power

De integrale aanpak. Ook in de details.

Het bedieningsconcept van Fendt wordt in zijn totaliteit gekenmerkt door de integrale aanpak, in combinatie met de consequente toepassing bij alle cruciale oogstmachines. U ervaart een consistente en intuïtieve bediening en functionaliteit, doordat elk detail doordacht is, maar altijd met oog voor het geheel.

Eenvoudige bediening

De Fendt 300 Vario Power is via het volledig geïntegreerd Variocenter overzichtelijk en eenvoudig te bedienen. De Vario-joystick, de hefinrichting en het verlichte toetsenpaneel zijn samen in een overzichtelijke bedieningsconsole ondergebracht. De indeling en kleurkenmerken van alle bedieningselementen zijn dezelfde als die van de hedendaagse Fendt-trekkers en waarborgen een consistente, gemakkelijke en snelle bediening. Alle toetsen van het folietoetsenbord zijn verlicht, zodat de bediening ook in het donker altijd veilig is.

De verlichting is eenvoudig te regelen, via goed bereikbare toetsen. Bijzonder handig is de centrale knop waarmee alle werklampen kunnen worden in- en uitgeschakeld.

Vario-joystick met 4 bewegingsrichtingen

Via de Vario-joystick, die in 2 vlakken kan bewegen, regelt u de transmissie, de omkeerschakeling en de cruisecontrol. Bovendien zijn er nog 5 aanvullende functies: hefautomaat, twee cruisecontrols, een toerentalopslagmogelijkheid, de omkeerschakeling en de acceleratietrappen.

Variocenter (bij de Power-uitvoering)



Het harmonische totaalconcept van de bediening, bestaande uit Power-rijhendel, hefinrichtingsmodule en folietoetsenbord, vormt de ergonomische schakelcentrale waarmee de bestuurder alles onder controle heeft.

Bediening van de hydrauliekventielen



De mechanische hydrauliekventielen bevinden zich op een comfortabele afstand, direct naast de bestuurdersstoel. De kruishendel regelt het gele en het blauwe ventiel, bijvoorbeeld om bij gebruik de voorlader goed te kunnen aansturen. Met behulp van de draaiknop kan de doorstroomhoeveelheid van het rode en het gele ventiel optimaal worden ingesteld.

Contactdoos



Voor de directe stroomvoorziening en de overdracht van snelheidssignalen zijn diverse contactdozen aangebracht, op een praktische plaats waar ze goed beschermd zijn: in het cabinedak.

Instelling achterhefinrichting (EHR)



Draaiknoppen voor het instellen van de maximale hefhoogte van de achterhef, de daalsnelheid en de positie-trekkracht-mengregeling

Vario-joystick met 4 bewegingsrichtingen



Met de Vario-joystick (in 2 vlakken te bewegen) kunnen alle rijfuncties van de Fendt 300 Vario worden aangestuurd, inclusief omkeerschakeling en activering van de cruisecontrol. Via de joystick worden ook de hefinrichtingsautomaat (Go, End), de acceleratietrappen, de opslag van het motortoerental en twee cruisecontrolsnelheden direct aangestuurd.

Fendt Variocenter (Power)

- Volledig geïntegreerd Variocenter, voor overzichtelijke bediening van alle functies
- Zeer overzichtelijk door de kleurindeling – verschillende kleuren voor hydrauliek, motor, transmissie en aftakassen
- Ergonomische indeling van alle bedieningselementen op het rechter achterspatbord
- Vario-joystick met vijf functies, om gemakkelijk en direct aan te sturen
- Hefinrichtingsmodule met snelhefschakelaar, instelwielje voor de diepteregeling, aftakastoets en stopstoets
- Folietoetsenbord waarvan alle toetsen verlicht zijn, voor veilig werken in het donker

Slim & efficiënt: de Fendt 300 Vario Profi

Aansturing via Fendt Variotronic

Voor het eerst doet de slimme Variotronic-elektronica haar intrede in de Fendt 300 Vario-serie. Met de eerste generatie Vario-terminals stelde Fendt al in 1998 een nieuwe norm in de landbouwmechanisatie. De eisen die aan de functies van de terminal worden gesteld, zijn sindsdien duidelijk toegenomen. Tegelijk wordt een bediening gevraagd die eenvoudig is. Het antwoord van Fendt heet Variotronic.

Consistente bediening

Op de Vario-terminal 7A zijn tegelijkertijd de aansturing van de trekker en van de werktuigen zichtbaar. Op het 17,8 cm grote scherm zijn overzicht en controle over alle lopende functies optimaal. Deze functies zijn via toetsen op het display in te stellen: hydraulische functies zoals hefinrichtingen en ventielen; functies van de transmissie, zoals cruisecontrolsnelheden; het motortoerental en het geheugen daarvoor. Dankzij de platte menustructuur en de

overzichtelijke weergave vindt de bestuurder in de menu's snel en intuïtief zijn weg. In totaal heeft de terminal 25 plaatsen voor opslag van persoonsgebonden werktuiginstellingen. Via het aansluitpunt (als optie leverbaar; dan in geïntegreerde uitvoering) kunnen alle ISOBUS-compatibele werktuigen via de Vario-terminal overzichtelijk worden aangestuurd. Verdere werktuigterminals kunnen daardoor achterwege blijven.

Keren is niet ingewikkeld: Fendt Variotronic^{TI}

Speciaal bij kopakkermanagement worden de voordelen van de elektronische ondersteuning van werkzaamheden ruim terugverdiend. Met onze Variotronic^{TI} spaart u maar liefst 1920 handelingen uit, bij 160 maal keren! In de terminal zijn maximaal 20 instellingen voor keren op de kopakker in te voeren, zowel bij stilstand als tijdens het rijden. Later is dan een druk op de knop genoeg om de actievorgorde op de kopakker automatisch te activeren. U hoeft niet meer voortdurend uw handen te verplaatsen.

Variocenter (Profi)



Het harmonische totaalconcept van de bediening, bestaande uit Power-rijhendel, hefinrichtingsmodule en folietoetsenbord, vormt de ergonomische schakelcentrale waarmee de bestuurder alles onder controle heeft.

Vario-terminal 7A



De Vario-terminal 7A verenigt de complete bediening van de trekker handig en functioneel in één terminal. Het beeldscherm, met een diagonaal van 17,8 cm, 65.000 kleuren en een resolutie van 480 x 800 pixels, toont alle actuele functies in 'smartphone-look'. Via de pijltoetsen navigeert u eenvoudig en snel door het hele menu.

Kruishendel (hydraulisch systeem)



Met de kruishendel kan bijvoorbeeld de voorlader optimaal worden bediend. De toetsen voor het derde en vierde hydrauliekcircuit bevinden zich op gunstige posities voor wijs- en middelvinger.

Bedieningsmodule hefinrichting



De frontheadfinrichting is tevens uitgerust met een eigen ventielplaat, waardoor de frontheadfinrichting geen van de vier hydrauliekventielen bezet houdt.

Multifunctionele joystick



Met de multifunctionele joystick (4 bewegingsrichtingen) bedient u de Fendt 300 Vario net als de grote Fendt-modellen. Met de multifunctionele joystick worden bovendien het 3^e en 4^e hydrauliekventiel bediend, met zweefstand, kopakkermanagement (Go, End), tweede geheugentoets voor het motortoerental, en de opgeslagen cruisecontrolsnelheden C1 en C2.

Fendt Variocenter (Profi)

- Het geniale bedieningsconcept Variotronic, bekend van de zwaardere Fendt-modellen
- Gemakkelijk te bedienen Vario-terminal 7A met intuïtieve menustructuur
- Alle functies overzichtelijk in één terminal
- ISOBUS-compatibele werktuigen te bedienen via Variotronic-werktuigaansturing
- Variotronic^{TI}-kopakkermanagementsysteem, kan zowel in stilstand als tijdens het rijden worden geprogrammeerd
- Aansturing via de multifunctionele joystick met 4 bewegingsrichtingen, voor eenvoudig rijden en snelle bediening

Een topteam

Samenwerking die u blij maakt: een pittige viercilindermotor en traploze Vario-transmissie – u zult nooit meer iets anders willen rijden. De nieuwe Fendt 300 Vario is voorzien van een AGCO Power-motor met een cilinderinhoud van 4,4 liter en weet te imponeren met een groter koppel en meer trekkracht. Hierbij werken motor en Vario-transmissie uiterst efficiënt samen en is het brandstofverbruik gering. De traploze Vario-transmissie is zeer nauwkeurig afgesteld, plezierig in het gebruik en gemakkelijk te rijden. Sinds 1995 zijn er 200.000 Fendt Vario-transmissies verkocht.



"We zijn ooit met één Fendt 300 Vario begonnen, en nu hebben we er vier! Deze machines doen dag in, dag uit hun werk en zijn wat brandstofbesparing betreft absolute toppers."

Andrew Herron,
akkerbouwer en Fendt-rijder,
Noord-Ierland

Ja, van deze aandrijving heb je veel plezier!

Pittig en efficiënt

De Fendt 300 Vario is leverbaar met een maximumvermogen van 110 tot 138 pk en een topsnelheid van 40 km/h. De AGCO Power 44 AWF HD-motor geeft de 300-serie meer vermogen en een groter koppel. Bovendien is deze allrounder erg zuinig: het lage nominale toerental van 2100 t/min, het nieuwe koelerpakket en een luchtfilter, met een grote capaciteit, zorgen voor een hoog rendement in combinatie met een laag brandstofverbruik.

Zuinig en milieuvriendelijk

Ook qua gasafvoer is de efficiëntie verbeterd: de SCR-technologie met AdBlue-uitlaatgasreiniging blijkt uitermate brandstofbesparend. Door het eveneens ingespoten ureum (AdBlue) wordt de hoeveelheid stikstofoxiden tot een minimum gereduceerd. In combinatie met een dieseloxydatiekatalysator (DOC) en het uitlaatgasrecirculatiesysteem (AGReX) wordt de emissie van uitlaatgasen effectief verlaagd en voldaan aan de meest recente uitlaatgasnormen Fase IV / Tier 4 Final.

Traploos rijplezier

De traploze Vario-transmissie biedt rijcomfort en besparingsmogelijkheden. De transmissie zorgt over de hele linie en zonder schakelen voor snelheden van 20 meter per uur tot maximaal 40 kilometer per uur. Zo werkt u altijd exact met die snelheid die precies past bij uw werkzaamheden. Zo presteert u meer dan powershift-transmissies ooit voor elkaar krijgen. Daarbij rijdt u ontspannen met behulp van de rijhendel of het voetpedaal. Vario-transmissie en motor zijn ontworpen met een laag verbruik als doel. De Fendt 300 Vario is voorzien

van een volautomatische grenslastregeling, waarbij de 'drukking' van het motortoerental bepaald wordt afhankelijk van het gevraagde vermogen. Zo draait de motor steeds bij het ideale toerental. Indien gewenst kan de bestuurder de grenslastregeling 2.0 ook handmatig instellen. De kickdown-modus zorgt voor vlot accelereren, waarbij de trekker (als ware het een personenwagen) automatisch volledig versnelt.

Motor karakteristiek van de Fendt 313 Vario

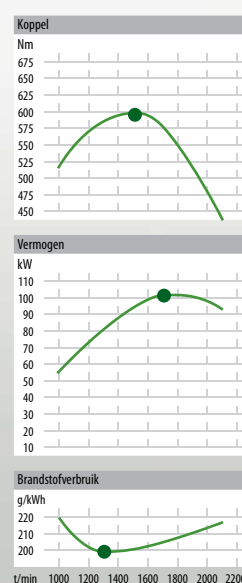

Viercilinder AGCO Powermotor 44 AWF HD (EGR), met een cilinderinhoud van 4400 cm³, een koppel van 596 Nm, een maximumvermogen van 138 pk, een nominaal toerental van 2100 t/min en een specifiek brandstofverbruik van 199 g/kWh.

De hoogste motorefficiëntie wordt bereikt door het gebruik van naadloos op elkaar afgestemde componenten: uitlaatgas-turbolader met watergekoelde wastegate-actuator, brandstofvoorfilter met thermostaatventiel en aanzuiging van lucht via een rooster, dat voor een grote luchtdoorstroming zorgt. Geen storende aanzuigbuis aan de cabine stijl.

Met de brandstofverbruiksindicatie is niet alleen controle van het actuele verbruik mogelijk, maar ook registratie van het verbruik bij verschillende trekkerwerkzaamheden. Bovendien helpt deze indicator de bestuurder om efficiënter te rijden.

Door het brandstofvoorfilter met thermostaatventiel start de trekker gegarandeerd ook bij strenge vorst. Koelers en filters zijn bijzonder onderhoudsvriendelijk geplaatst.

De groot uitgevoerde en goed toegankelijke koelers draaien met lage toerentallen, waardoor het brandstofverbruik beperkt blijft.

Nabehandeling van uitlaatgasen

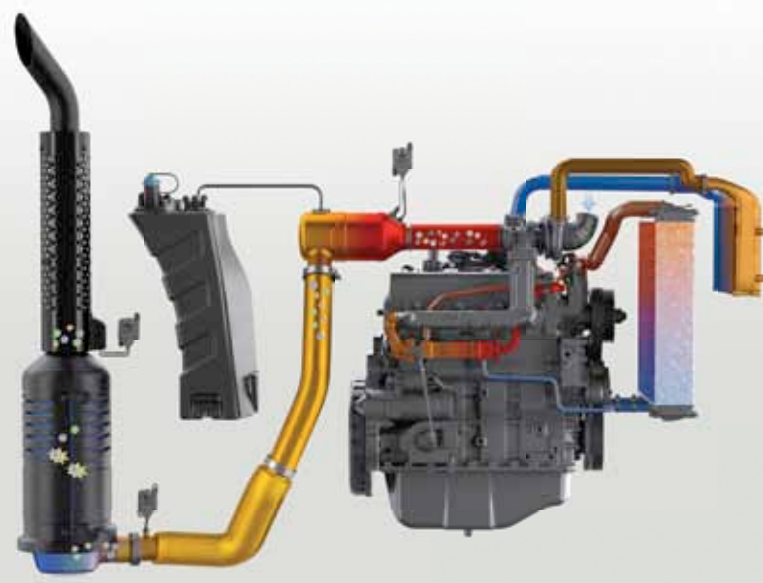

SCR (Selective Catalytic Reduction) voor het nabehandelen van uitlaatgasen

Bij SCR-technologie wordt het uitlaatgas nabehandeld met AdBlue®, een 32,5% ureumoplossing, en worden stikstofoxiden (NO_x) omgezet in niet-giftig stikstof en water.

Koeling



Doordacht geconstrueerd koelerpakket, gemakkelijk toegankelijk.

Filters



Het luchtfilter (met grote capaciteit) zorgt voor een optimale aanzuiging en reiniging van lucht. Het luchtfilter is eenvoudig te vervangen.

AdBlue



Dankzij de zeer fijne verstuiving via een zesvoudige sproeier is het AdBlue-verbruik sterk verminderd.

Fendt Vario-transmissie

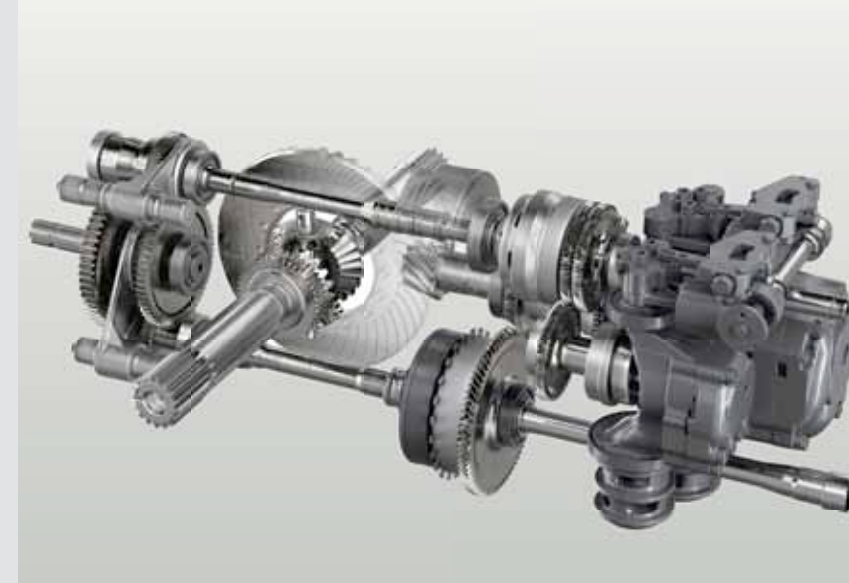

De geniale Fendt Vario-transmissie is een hydrostatisch-mechanische aandrijving waarbij langs 2 wegen vermogen wordt overgebracht. Met toenemende snelheid neemt het aandeel mechanisch overgedragen vermogen via het planetaire tandwielstelsel toe. Voor het uitstekende rendement zorgen het via twee wegen overgebrachte vermogen en de 45 graden draaibare hydrostaat.

Rijhendel en rijpedaal



De rijmodus kan vrij worden gekozen: de snelheid kan via het rijpedaal of met de rijhendel worden geregeld.

Omkeerhendel



Wisselen van rijrichting naar keuze via de rijhendel of de schakelaar aan de stuurkolom, met geïntegreerde 'Stop-and-Go'-functie

TMS en grenslastregeling 2.0



Het TMS (Tractor Management Systeem) stuurt het motortoerental en de transmissie-overbrenging aan, waardoor het brandstofverbruik minimaal blijft.

Toepassing van de modernste motor- en transmissietechnologie

- Viercilindermotor met een cilinderinhoud van 4,4 liter en commonrail-inspuiting, voor een maximumvermogen tot maar liefst 138 pk
- SCR-uitlaatgastecnologie, waarmee wordt voldaan aan de uitlaatgasnorm Fase IV / Tier 4 Final
- Laag nominaal toerental van 2100 t/min, voor een zeer gunstig brandstofverbruik
- Meer kracht door het hoge koppel van 485 tot 596 Nm
- Vario-transmissie voor traploos rijden van 0,02 tot 40 km/h
- Grote tankinhoud, voor lange werkdagen:
diesel: 210 liter
AdBlue: 23 liter
- Tractor Management Systeem (TMS) en automatische grenslastregeling 2.0

Gemaakt om te presteren

De Fendt 300 Vario voldoet aan uw eisen op het gebied van robuustheid en flexibiliteit – voorwaarde voor een geslaagde werkdag. Betere tractie en een groter rijcomfort door de nieuwe voorasvering met langsarm, 4wd-automaat en het 100%-differentieelslot voor beide assen – het surplus aan functionaliteit vergemakkelijkt uw werk, zowel op het land als op de weg.



"Ik rij al van kleins af aan Fendt – eerst nog meejdend met mijn vader en opa natuurlijk. Door de vele stuurhulpen en doordat de trekker zich zo makkelijk laat manoeuvreren, is het met de nieuwe Fendt 300 Vario erg comfortabel rijden."

Romain van Goethem,
melkveehouder en Fendt-rijder,
Frankrijk



Sterke basis voor hoge eisen

Een chassis dat overtuigt

Het hele chassis van de Fendt 300 Vario is ontworpen voor rijcomfort en flexibele bediening, zowel op het land als in het transport:

- Rustige loop dankzij niveaugeregelde voorasvering met langsarm
- 4wd en differentieelslot automatisch, met stuurhoeksensoren
- 100% lamellensper voor en achter
- Robuuste half-frame-constructie
- Zeer wendbaar door de grotere stuurhoek

Ook bij een hoger laadvermogen een hoge rijveiligheid

De nieuwe Fendt 300 Vario heeft als basis een robuust, gegoten half-frame. Het toegelaten totaalgewicht is 8500 kg, de nuttige belasting meer dan 3500 kg. De ruimtebesparende half-frame-constructie biedt ruimte voor het nieuwe veersysteem met langsarm, dat zich onderscheidt door het bijzonder grote rijcomfort. Door de tailoring van het half-frame is er bovendien ruimte voor een veel grotere wieluitslag, wat de wend-

baarheid verder vergroot. Ook de frontheinrichting is door de half-frame-constructie optimaal geïntegreerd. De voorlader kan direct aan het frame worden gemonteerd. Voor meer veiligheid bij gebruik van een aanhangwagen heeft de Fendt 300 Vario Profi als optie bij aanhangers met tandemstel voor de gestuurde naloopas een automatische stuurblokkering.

Ook snel door de bocht

Door het Fendt Reaction-stuursysteem gaat het sturen bijzonder licht en nauwkeurig. Het rijgedrag wordt daardoor bijzonder rustig en veilig. Na het nemen van een bocht brengt de hydrostaat het stuur vlot weer in de uitgangspositie en wordt er snel weer perfect rechtuit gereden.

Getailleerd half-frame met starre vooras



Het getailleerde gegoten half-frame van de Fendt 300 Vario vormt de robuuste basis voor de gehele trekker: motor, koelerpakket, frontheinrichting, frontaftakas en vooras zijn aan dit half-frame gemonteerd. De stabiele constructie staat grotere asbelastingen toe. De tailoring maakt bovendien een grotere stuurhoek mogelijk.

Wieluitslag



Dankzij het getailleerde half-frame, zonder uitstekende delen, en de voorasvering met langsarm, is de wieluitslag groot. Door de draaibare voorspatborden kan de wieluitslag volledig worden benut.

Differentieelslot



De hoogwaardige lamellensperdifferentiëlen in beide assen worden via sensoren aan de hand van stuurhoek en snelheid zeer nauwkeurig aangestuurd. De sperdifferentiëlen worden aangestuurd zonder hinderlijke spanningen in de aandrijflijn. In combinatie met het eveneens aangestuurde 4wd-systeem ervaart u de superieure trekkrachtoverbrenging en het ongekende rijcomfort.

Voorasvering

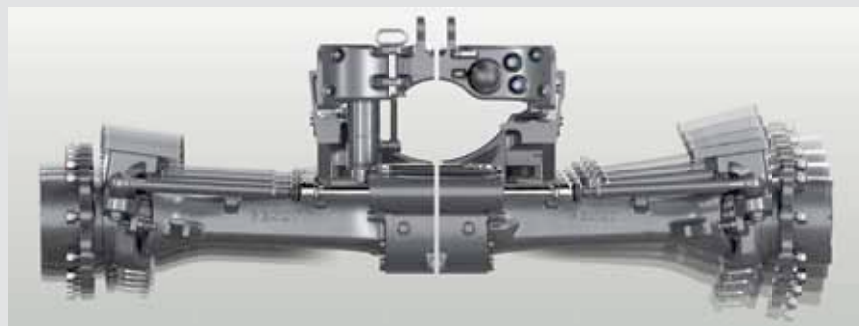

De compacte half-frame-constructie zorgt voor een rustig veergedrag van de voorasvering met langsarm, met een veercilinder met een hefcapaciteit van 5,2 ton. De geveerde langsarm verbetert de trekkrachtoverbrenging met maximaal 7% en zorgt zo voor een grotere oppervlaktecapaciteit. Het niveauregelsysteem zorgt voor een constant rijcomfort, ook met verschillende lasten en verbetert het zicht naar voren.

Bandenmaten



De bredere voor- (maximaal 540/65 R24) en achterbanden (maximaal 600/65 R38) en de optimale gewichtsverdeling zorgen voor ongekende trekkracht. Bovendien wordt de ondergrond ontzien. Gebruik van grote cultuurwielen veroorzaakt een grote bodemvrijheid.

Wielbasis



De wielbasis met een lengte van 2420 mm biedt stabiliteit en een optimale gewichtsverdeling.

Fendt 'Reaction'-stuursysteem



Fendt Reaction-stuursysteem om op de weg beter exact rechtuit te rijden

Rijdynamiek in combinatie met veiligheid en comfort

- Transportsnelheid 40 km/h bij verlaagd motortoerental (1700 t/min)
- Toegelaten totaalgewicht van maximaal 8,5 ton
- Hoge nuttige belasting van meer dan 3,5 t
- Niveaugeregelde voorasvering met langsarm, voor optimaal rijcomfort
- Volledig lamellensperdifferentieel voor voor- en achterkant, voor optimale krachtoverbrenging
- Fendt Reaction-stuursysteem om op de weg beter exact rechtuit te rijden
- Vierwielaandrijving en differentieelslot automatisch
- Slimme remlichtregeling voor vroegtijdige herkenbaarheid bij vertragen
- Automatisch blokkeren van de stuuras van de aanhang, voor meer comfort en veiligheid

Yes, he can!

Een sterke fronthef, nauwkeurige elektrische instelling, een hydraulisch systeem met een grote inhoud, aftakas voor en achter, vele mechanische en elektrische ventielen, ISOBUS en Power Beyond – de Fendt 300 Vario is zeer veelzijdig en biedt volop mogelijkheden voor het aankoppelen van werktuigen. Bij gebruik van werktuigen garandeert de Fendt 300 Vario u maximale veelzijdigheid.



"Wat mij aan de Fendt 300 Vario speciaal bevalt is dat hij net zo comfortabel is als de bank waarop ik tv kijk. En natuurlijk dat hij zoveel handige functies heeft, zoals externe bediening van de hefinrichting en de bediening van de hydrauliekventielen."

Licia Cocozzella, hoofdloonbedrijf en Fendt-rijdster, Italië



Compleet uitgerust, ook vóór

Sterke fronthef

Door de stabiele half-frame-constructie van de Fendt 300 Vario is de montage van een krachtige fronthef (hefvermogen 3130 daN) mogelijk geworden. Als de fronthefinrichting niet gebruikt wordt, is deze via een afsluiter uit te schakelen. De trekstangen zijn opklapbaar, wat praktisch is in verband met parkeren en voorladerwerk. De Fendt 300 Vario Profi is uitgerust met een omschakelkraan, waarmee snel tussen EW en DW kan worden gewisseld, zonder omsteken. De Profi-uitvoering is tevens voorzien van externe bediening, om frontwerktuigen gemakkelijk aan en af te koppelen.

Sterk presterend hydraulisch systeem

De load-sensing-pomp (LS-pomp met regelbare opbrengst) beschikt met een slagvolume van 110 liter over een grote capaciteit. Bij deze pompcapaciteit kan het motortoerental laag blijven, waardoor ook bij intensief werk effectief brandstof wordt bespaard. De Profi-uitvoering van de Fendt 300 Vario is standaard uitgerust met de krachtige 110-liter LS-pomp met regelbare opbrengst. De Power-uitvoering beschikt standaard over een 84-liter verdringerpomp met vast slagvolume, maar kan ook met de 110-liter pomp worden uitgerust.

Keuze uit drie fronthefinrichtingen

De Fendt 300 Vario biedt met 3 uitvoeringen een grote verscheidenheid aan fronthefinrichtingen. Naast de gewone fronthefuitvoering is er een versie met positieregeling en een met positieregeling en ontlastingsregeling. Alle uitvoeringen zijn voorzien van trillingsdemping en de vergendingspennen aan de trekstang hebben een verdraai-beveiliging.

Ontlastingsregeling

De comfort-fronthef is uitgerust met een ontlastingsregeling, die via de Vario-terminal kan worden ingesteld. Daarmee kan men het werktuig via het dubbelwerkende fronthefventiel laten zakken en het gewicht van het werktuig op de vooras overdragen. Ontlastingsveren voor de maaier zijn nu overbodig. Daarmee beschikt u over een perfecte aanpassing aan de bodem en een bijzonder grote tractie. Bovendien wordt de grasmat gespaard.



Een betrouwbaar duo: zowel de Power- als de Profi-uitvoering van de Fendt 300 Vario biedt u voor de voorzijde van de trekker de beste oplossingen voor de gestelde eisen, en vele functies en aanbouwmogelijkheden: topstang, dubbelwerkende hydrauliekventielen en drukloze retourleiding, 7-polige contactdoos, frontaftakas (1000 t/min), EHR-fronthefinrichting (bij de Profi), vanghaken voor de trekstangen, opklapbare trekstangen, afsluitkraan.

Aanbouwmogelijkheden voorzijde



De fronthefinrichting is volledig geïntegreerd in het half-frame en daardoor bijzonder stabiel. De trekstangen van de fronthef kunnen diagonaal omhoog worden geklapt, wat de vrije ruimte bij voorladerwerkzaamheden groter maakt.



De nieuwe, geïntegreerde frontaftakas levert 1000 t/min. Door de directe kracht-overbrenging van motor naar werktuig wordt een groter rendement behaald.

Ontlastingsregeling voor de fronthef

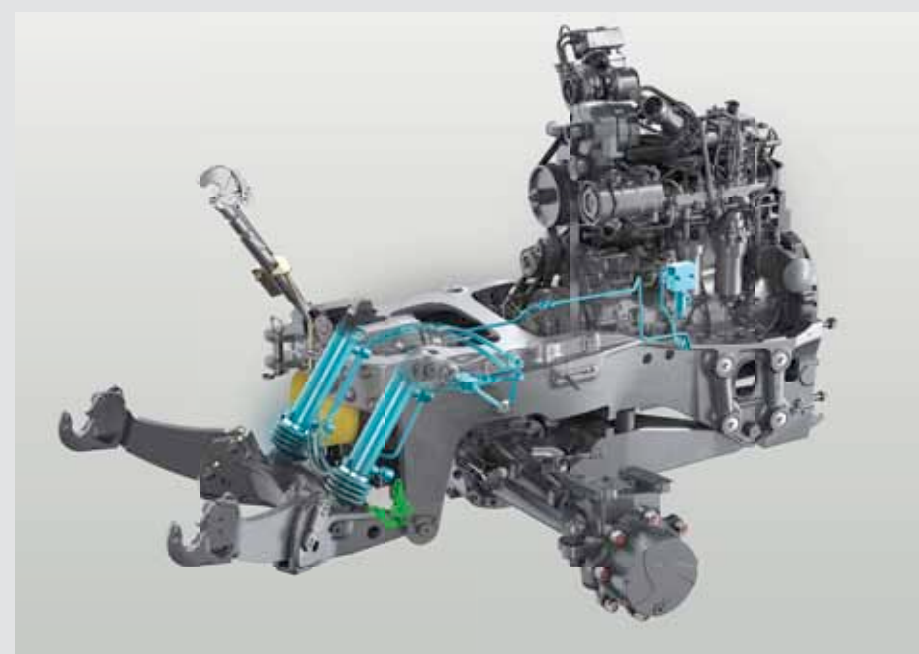

De ontlastende fronthefregeling is speciaal gunstig bij werken met een frontmaaier op grasland en bij gebruik van een sneeuwplough, omdat de werktuiggeleiding zich zeer snel aan bodemoneffenheden aanpast.

Ontelbare mogelijkheden voor werktuigen achter

Functionaliteit en overzicht achter

Aan de achterkant toont de Fendt 300 Vario echt, wat hij allemaal kan. Alle functie-elementen, zoals hydrauliekaansluitingen, aftakas en achterhefinrichting, zijn overzichtelijk aangebracht en goed toegankelijk. De Fendt 300 Vario is uitgerust met maximaal 4 hydrauliekventielen. De Power-uitvoering is voorzien van mechanische ventielen, met hoeveelheidsregeling op het 1^e en 3^e ventiel. De Profi-versie is voorzien van vrij toe te wijzen ventielen en een doorstroomregeling met tijd-functie, die eenvoudig via de Vario-terminal kan worden ingesteld.

Meer capaciteit met Power Beyond

De Power Beyond-aansluiting bestaat uit een druk-, een stuur- en een retourleiding voor hydrauliekolie. Via de stuurleiding wordt de olie-opbrengst van de hydrauliekpomp aangestuurd naargelang de oliebehoefte van het aangekoppelde werktuig. De leiding heeft een bijzonder grote doorstroming, er wordt veel hydrauliekolie doorgelaten. Snel en zonder krachtsverlies wordt de olie direct getransporteerd naar de plaats waar kracht nodig is.

Duomatik-koppeling achter

Snel en gemakkelijk aan- en afkoppelen: dankzij de Duomatik-koppeling kunnen drukluchtaansluitingen van het luchtremsysteem van aanhangwagens met een enkele handeling worden aan- en afgekoppeld.

Gescheiden oliecircuits voor transmissie en hydrauliek

Doordat de systemen gescheiden zijn wordt vermenging van olie voorkomen en is een grote bedrijfszekerheid van de transmissie gegarandeerd.

Laat maar draaien ...

De aftakassen stelt u comfortabel in via de toetsen op het Variocenter: voor de achterste aftakas zijn de snelheden 540, 540E en 1000 t/min beschikbaar. De externe bediening op het achterspatbord blijkt daarbij in de praktijk erg handig. De Eco-uitvoering 540E is bijzonder geschikt voor lichte werkzaamheden, waarbij met gereduceerd motortoerental effectief brandstof kan worden bespaard. De aftakassen van de Fendt 300 Vario onderscheiden zich door hun hoge rendement. De kracht wordt namelijk via de directe doorgaande aandrijf-as door de Vario-transmissie op de aftakasstomp overgebracht.



Alle aansluitpunten zijn functioneel en overzichtelijk aan de achterkant van de trekker aangebracht: signaalcontactdoos, hydraulische topstang, stuurventielen, drukloze retourleiding, luchtdrukrem, druk- en stuurleiding voor Power Beyond, hydraulische aanhangwagenrem, 7-polige contactdoos, vanghaken voor de trekstangen, trekhaak, achterste aftakas (540, 540E en 1000 t/min), onderaanspanning, starre gatenbalk en nog veel meer.

Power Beyond



Power Beyond druk- en stuurleiding, voor volledige overbrenging van de hydraulische kracht

Externe bediening achterhefinrichting



In de Profi-uitvoering kunnen de ventielen bovendien buiten de cabine worden bediend (op het achterspatbord), wat het aankoppelen van werktuigen gemakkelijker maakt.

ISOBUS-contactdoos



Aansluiting voor de werktuigaansturing met ISOBUS

Starre gatenbalk



Door de afsluitkraan aan de achterhef kunnen de trekstangen worden gefixeerd, zodat ze niet meer naar boven kunnen uitwijken.

DODK- en ODK-koppelingen



Zowel via de DODK- als de ODK-koppelingen kunnen hydrauliekventielen van werktuigen onder druk worden aangesloten. Hierdoor kunnen werktuigen snel en eenvoudig worden aan- en afgekoppeld. De zelfsluitende ventielkleppen vormen een betrouwbare bescherming tegen vervuiling, zoals door stof of water.

Automatische stuurasblokkering



Met de optionele automatische stuurasblokkering wordt de gestuurde naloop-as van aanhangwagens binnen een in te stellen snelheidsbereik automatisch ontgrendeld. Bij rechtuit rijden zorgt de geblokkeerde naloopbesturing voor een stabiel rijgedrag. De bestuurder hoeft de naloopbesturing buiten het geselecteerde snelheidsbereik en tijdens achteruitrijden niet handmatig te blokkeren.

Het laden volledig onder controle

Verleng uw trekker

De Fendt 300 Vario is de ideale trekker voor laadwerk. De compacte constructie en de grote stuurhoek maken de trekker zeer wendbaar. Door de panoramaruit van de VisioPlus-cabine kan elke fase van het laadwerk worden gevolgd – zelfs met de voorlader in de hoogste positie. Het grote hydraulische vermogen bij lage motortoerentalen zorgt voor snelle hefbewegingen en zeer goed aanspreken van de voorlader. De voorlader kan comfortabel via de kruishendel worden bediend. De linkerhand blijft dus vrij om te sturen en van rijrichting te veranderen.

De snelheid wordt met de voet geregeld.

De Cargo-voorlader is leverbaar in vier uitvoeringen: Cargo 3X70, 4X75 en 4X75 Compact en CargoProfi 4X75. De 'Compact'-uitvoering van de Cargo 4X75 onderscheidt zich doordat de laadarm 100 mm dicht bij de cabine aangebracht is. Dat zorgt ervoor dat de trekker zich bij voorladerwerk stabiel gedraagt. Afhankelijk van de beoogde inzet schaft u de Cargo aan die het best bij u past.

Nauwkeurig laden

Met het exacte meet- en hellingsensorsysteem van de CargoProfi 4X75 weet u precies, hoeveel materiaal u laadt. Door een knop in te drukken weegt u de lading van de bak en benut u de laadcapaciteit optimaal. Verder hoeft u niet steeds weer naar een weegbrug te rijden en hebt u een betere controle over hoeveel u laadt. Bij de CargoProfi kunt u de exacte werkhoogte en de kantelhoek nauwkeurig instellen. De geïntegreerde schudfunctie zorgt dat de bak helemaal geleegd wordt, ook als die wat plakkeriger materiaal bevat.

De memofunctie slaat posities op, waardoor zich herhalende taken vergemakkelijkt worden. Gedetailleerde informatie over gebruik van de voorlader vindt u in de Cargo-brochure van Fendt.



Fendt 300 Vario met voorlader Fendt Cargo 4X75 Compact

Torsiestijve laadarm, geschikt voor robuust gebruik

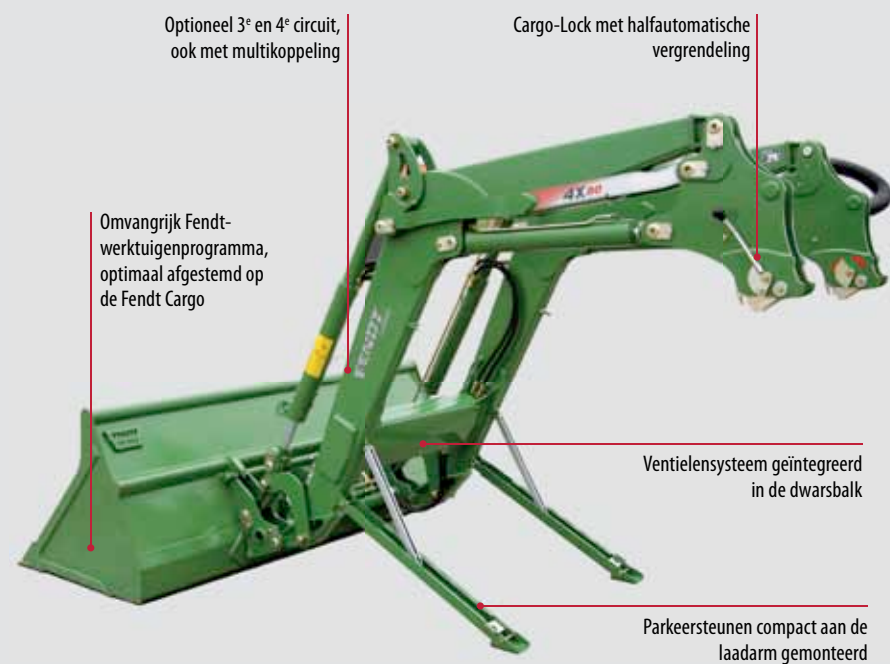

Model	3X/70 ¹⁾	4X/75	4X/75 Compact	4X/75 Profi
A	Schraapdiepte (mm) ¹⁾	150	150	220
B	Hefhoogte (mm) ¹⁾	4155	4155	4085
C	Afstortbereik (mm) ¹⁾ B = 3,5 m	1685	1685	1585
C	Afstortbereik (mm) ¹⁾ B maximaal	1145	1145	1045
D	Uitkielhoek	55°	55°	55°
E	Inkielhoek	48°	48°	48°
	Hefcap. hele heftraject (daN)	1940	2260	2260
	Max. hefvermogen (daN)	2250	2620	2620

1) Afh. v/d gemonteerde banden

2) Bandenmaat maximaal 480/65 R24 (max. diameter 1260 mm)

Fendt CargoProfi

- Het instellen is geïntegreerd in de Vario-terminal
- Weegfunctie: lading wegen (afzonderlijk gewicht en totaalgewicht) met één druk op de knop
- Begrenzing van verschillende functies, zoals hefhoogte en kantelhoek
- Memofunctie: opslaan van de posities van laadarm en werktuig
- Eindpositiedemping
- 'Schudfunctie'
- Snelheidsafhankelijke demping (automatisch in- en uitgeschakeld)

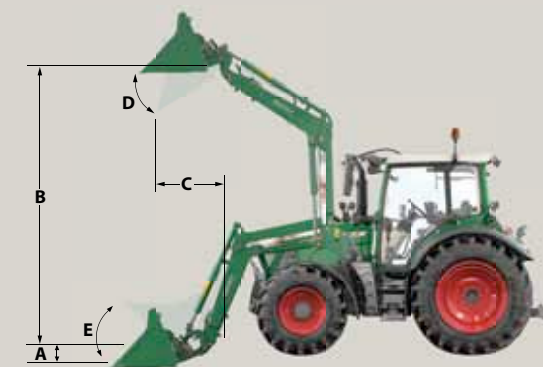



Hij overtuigt gewoon

De Fendt 300 Vario combineert efficiënte techniek met slimme oplossingen, voor de uitdagingen van elke dag. Hij begeleidt u flexibel, wendbaar en betrouwbaar bij alle werkzaamheden. Met de traploze Vario-transmissie en de comfortabele cabine beleeft u dat unieke rijgevoel. – Wie slim is, rijdt Fendt!

1. Vooras met stuurhoek van 52°
2. Fronthefinrichting met externe bediening (Profi)
3. Frontaftakas
4. Planetaire eindaandrijving
5. 4,4 l AGCO-Power-motor met vierkleppentechnologie
6. Koelerpakket
7. SCR-katalysator
8. Traploze Vario-transmissie
9. Hydraulische motor
10. Hydraulische pomp
11. Afgeschermd 4wd-koppeling (handrem)
12. Brandstoftank 210 liter
13. AdBlue®-tank 23 liter
14. Achterste aftakas
15. Achteras
16. Ledwerkklampen (optie)
17. Achterhefinrichting
18. VisioPlus-cabine met geïntegreerde airconditioning en bijna 6 m² glasoppervlak
19. Pneumatische cabinevering
20. Variocenter
21. Vario-terminal 7A
22. Luchtgeveerde super-comfortstoel, met stoelverwarming, pneumatische lendensteun en draaiplateau
23. Comfortabele bijrijdersstoel met automatische veiligheidsgordel
24. Groothoekspiegel verwarmbaar en elektrisch verstelbaar (Profi)
25. Externe bediening achter, voor hefinrichting, aftakas en hydrauliekventiel (Profi)

Fendt 300 Vario Power-uitvoering



Fendt 300 Vario Profi-uitvoering



Fendt	310	311	312	313
Motor				
Nom. vermogen vlg. ECE R24 (kW/pk)	69 / 93	78 / 107	85 / 116	92 / 126
Maximumvermogen vlg. ECE R24 (kW/pk)	81 / 110	88 / 119	95 / 129	102 / 138
Nom. vermogen vlg. 97/68/EG ¹⁾ (kW/pk)	74 / 100	83 / 113	90 / 123	97 / 133
Maximumvermogen vlg. 97/68/EG ¹⁾	83 / 113	91 / 123	98 / 133	105 / 142
Aantal cilinders / Koeling	4/water	4/water	4/water	4/water
Cilinder: boring/slag (mm)	108 / 120	108 / 120	108 / 120	108 / 120
Cilinderinhoud (cm ³)	4400	4400	4400	4400
Nominaal toerental (t/min)	2100	2100	2100	2100
Toerental bij max. vermogen (t/min)	1750	1750	1750	1750
Optimaal brandstofverbruik (g/kWh)	199	199	199	199
Maximaal koppel bij 1550 t/min (Nm)	485	524	559	596
Koppelstijging (%)	55	47	44	42
Brandstofvoorraad (l)	210	210	210	210
AdBlue® (l)	23	23	23	23
Olieverversingsinterval (draaiuren)	500	500	500	500

Transmissie, aftakassen				
Traploze Vario-transmissie ML 75	40 km/h	40 km/h	40 km/h	40 km/h
Snelheidsbereik: (vooruit/achteruit)	0,02 tot 40 km/h / 0,02 tot 25 km/h			
Frontaftakas (t/min)	1000			
Achteraftakas (t/min) standaard	540 / 540E / 1000			
Achteraftakas (t/min) optie	540 / 1000 / wegaftakas (4,5 omw./meter afgelegde afstand; 540/65 R34)			

Hydraulisch systeem				
Uitvoeringen	EHR met balanscorrectie			
Regeling	Vrijloop-, positie- en trekkrachtregeling en traploze mengregeling			
Hydrauliepomp (l/min)	Tandpomp (46+38 l) totaal 84 l/min of load-sensing-systeem met pomp met regelbare opbrengst (110 l/min)			
Werkdruk (bar)	200	200	200	200
Stuurventielen standaard/max.	2 / 4	2 / 4	2 / 4	2 / 4
Max. af te nemen hoeveel. olie (liter)	43	43	43	43
Doorstroomhoeveelh. stuurventielen (Power)	1 ^e ventiel: 15-65 liter, 2 ^e en 4 ^e ventiel: tot 80 liter, 3 ^e ventiel met 15-70 liter			
Max. hefkracht achterhefinrichting (daN)	5960	5960	5960	5960
Max. hefkracht fronthefinrichting (daN)	3130	3130	3130	3130

Remsysteem				
Remmen achter	Natte ringzuigerrem			
Vierwielremsysteem	Automatisch ingeschakelde 4wd			

Afmetingen en gewichten				
Leeggewicht incl. cabine (kg)	4810	4810	4970	4970
Max. toegestaan totaalgewicht (kg)	8500	8500	8500	8500
Max. toegestane belasting vooras (kg)	4500 (bij 8 km/h: 7500)			
Max. toegestane belasting achteras (kg)	7000	7000	7000	7000
Maximale oplegdruk aanhangerkoppeling (kg)	2000	2000	2000	2000
Totale lengte (mm)	4336	4336	4336	4336
Totale breedte (mm)	2220	2220	2320	2320
Wielbasis (mm)	2420	2420	2420	2420
Totale hoogte comfortcabine (mm)	2820	2820	2860	2860
Afstand midden v/d as – bovenzijde cabine (mm)	2058	2058	2058	2058
Bodemvrijheid bij maximale bandenmaten (mm)	510	510	510	510
Standaard spoorbreedte voor (mm)	1685	1685	1820	1820
Standaard spoorbreedte achter (mm)	1660	1660	1800	1800

Elektrisch systeem				
Dynamo	14 V, 150 A			
Accu	100 Ah, 12 V			

Bandenmaten				
Standaard voor	440/65 R24	440/65 R24	480/65 R24	480/65 R24
Standaard achter	540/65 R34	540/65 R34	540/65 R38	540/65 R38
Optie voor	480/65 R24	480/65 R24	16.9 R24	16.9 R24
Optie achter	540/65 R38	540/65 R38	18.4 R38	18.4 R38
Optie voor	540/65 R24	540/65 R24	540/65 R24	540/65 R24
Optie achter	600/65 R38	600/65 R38	600/65 R38	600/65 R38

Uitvoering	Power	Profi
Vario-bediening		
Vario-joystick met 2x cruisecontrol, 1x toerentalopslag, automatische functies achter	●	
Multifunctionele joystick met 2x cruisecontrol, 2x toerentalopslag, automatische functies en bediening van het hydraulische systeem		●
Vario-terminal 7A met toetsbediening		●
Variotronic-werktuigaansturing (ISOBUS)		□
Variotronic ²⁾ -kopakkermanagementsysteem		●
Vario TMS (Tractor Management Systeem)	●	●

Cabine		
Doorlopende voorruit	●	●
Doorlopende voorruit en deur rechts	□	□
Gedeelde voorruit en deur rechts	□	□
Mechanische cabinevering	□	●
Pneumatische cabinevering		□
Stuurkolom in hoogte en hoek verstelbaar	●	●
Comfortstoel, luchtgeveerd, met rugleuning (zonder draaiplateau of verstelbare zitting, verstelbare armleuning)	●	●
Supercomfortstoel met stoelverwarming, lendensteun, draaiadapter, verstelbare zitting, links en rechts verstelbare armleuningen	□	□
Bijrijdersstoel met automatische veiligheidsgordel	●	●
Radio-inbouwset met twee stereoluidsprekers	●	●
Radio met cd- en mp3-speler en 2 stereoluidsprekers	□	□
4 stereoluidsprekers		□
Airconditioning	●	●
Automatische airconditioning		□
Filter voor schadelijke stoffen (aerosol)	●	●
Segment-ruitwisser vóór	●	●
Parallel-ruitwisser vóór	□	□
Verwarme achterruit	□	□
Achteruitkijkspiegel mechanisch verstelbaar	●	●
Achteruitkijkspiegel verwarmbaar en elektrisch verstelbaar		□
Achteruitkijkspiegel en groothoekspiegel mechanisch verstelbaar	□	
Achteruitkijkspiegel en groothoekspiegel verwarmd, achteruitkijkspiegel ook elektrisch verstelbaar		□
Binnenspiegel		●
Werklampen 4x dak achter, 2x dak voor	□	●
Werklampen aan de A-stijl, in dakrand voor en op spatbord achter	□	□
Led-werklampen aan A-stijl en op spatbord achter	□	□
Gedempte binnenverlichting	●	●
Houder voor extra apparatuur	□	□
Actief gekoeld koelvak	●	●
Elektrische hoofdschakelaar	□	□
Extra bergruimte, lamp links in cabineplafond		●

Motor en transmissie		
Voorverwarpakket (motorolie, transmissieolie)	□	□
Omkeerschakeling, 'Stop-and-Go'-functie	●	●
Akoestisch waarschuwingssignaal bij achteruitrijden		□

Chassis, rijveiligheid		
Luchtreminstallatie (een- of tweeledingsysteem)	□	□
Automatische stuurassblokkering aanhanger		□
Duomatik-luchtdrukkoppeling	□	□

Vierwielaandrijving, differentieel sloten		
Comfortschakeling vierwielaandrijving en differentieel slot	●	●
Achterste en voorste differentieel met 100% lamellensper en stuurhoeksensoren	□	●

Uitvoering	Power	Profi
Onder belasting schakelbare aftakassen		
Achterste aftakas (540/540E/1000 t/min)	●	●
Flensaftakas 540/540E/1000 t/min	□	□
Achterste aftakas (540/weg/1000 t/min)	□	□
Voor: 1.000 t/min	□	□
Externe bediening achterste aftakas	●	●

Hydraulisch systeem		
Load-sensing-pomp met olieopbrengst 110 l/min	□	●
Elektrohydr. achterhef, enkelwerkend (EHR)	●	●
1 ^e en 2 ^e hydrauliekventiel achter	●	●
1 ^e hydrauliekventiel met aansluitingen midden en achter	●	●
3 ^e hydrauliekventiel achter	□	□
3 ^e ventiel met aansluitingen midden en achter	□	□
3 ^e ventiel midden (i.p.v. 3 ^e ventiel achter)		□
4 ^e ventiel achter	□	□
Retourleiding achter	●	●
Retourleiding midden rechts	●	●
Drukloze retourleiding achter ('Case Drain')	□	□
Hydrauliekaansluiting 'Power Beyond'	□	□
Bediening hydrauliekventielen met kruisshendel (Power mechanisch, Profi elektrisch), ODK-koppelingen achter	●	●
DODK-koppelingen achter (1 ^e t/m 4 ^e ventiel)	□	□
Topstang achter hydraulisch	□	□
Fronthefinrichting ew/dw (aansluiting midden via 1 ^e of 3 ^e ventiel)	□	
Comfort-frontheff ew/dw, externe bediening (apart ventiel)		□
Comfort-frontheff ew/dw, met positieregeling (EHR), externe bediening (apart ventiel)		□
Comfort-frontheff ew/dw, met positieregeling (EHR), ontlastingsregeling en externe bediening (apart ventiel)		□

Opbouwelementen		
Mechanische trekhaak	●	●
Automatische trekhaak met afstandsbediening achter	□	□
Kogelkoptrekhaak, in hoogte verstelbaar	□	□
Kogelkoptrekhaak, in onderaanspanning	□	□
Oppiktrekhaak	□	□
Ondertrekhaak	□	□
Kipperknobbel	□	□
Zwaailampen links en rechts	□	□
Draaibare voorspatborden	□	●
Frontgewichten, verschillende groottes	□	□
Ballastgewichten voor de achterwielen	□	□

Voorlader		
Aanbouwdelen voorlader	□	□
Voorlader Cargo 3X/70	□	□
Voorlader Cargo 4X/75	□	□
Voorlader Cargo 4X/75 Compact	□	□
Voorlader Cargo 4X/75 Profi	□	□

Wie slim is, rijdt Fendt!

Hoe geniaal de Fendt Vario tot in de kleinste details geconstrueerd is, moet u zelf ervaren. Test de Fendt, overtuig uzelf en doe de juiste investering!



Investeren in rendement

Het volledige productaanbod van het topmerk Fendt onderscheidt zich door zijn totaalrendement. De efficiëntie van de producten garandeert een ongekend rendement qua kosten per hectare. Bovendien is een Fendt dermate waardevast dat zijn inruilwaarde na afloop van de gebruiksduur zijn gelijke niet kent. Als trendsetter is Fendt steeds weer richtinggevend en past het bovendien technologieën toe die toekomstvast zijn. Tel daar nog de hoge kwaliteit bij op, die staat voor bedrijfszekerheid en een lange levensduur. Wat resulteert is de unieke waardevastheid van Fendt.



Bewezen kwaliteit

Fendt realiseert topkwaliteit door voor alle componenten alleen hoogwaardige materialen te gebruiken en deze perfect te verwerken. Topkwaliteit die steeds weer bekroond wordt! De prototypen ondergaan in de ontwikkelingsfase uitgebreide tests, met maar liefst 10.000 draaiuren onder de zwaarste omstandigheden, om de levensduur van de componenten uitgebreid en grondig te testen. Bij de serieproductie past Fendt uitgebreide tests toe, zodat elke individuele trekker die de fabriek verlaat de gewenste hoge kwaliteit heeft.



Meer ruimte om te investeren

AGCO FINANCE (financiering op maat) en het precies op uw wensen afgestemde Service-pakket: financiering met aantrekkelijke voorwaarden en flexibele looptijden, en bieden u ideale mogelijkheden om uw investering optimaal aan uw bedrijf aan te passen. Met een Fendt-servicepakket hebt u bovendien volledige controle over de onderhouds- en reparatiekosten. Met het Service-pakket of het uitgebreide ProService-pakket kunt u bijvoorbeeld al bij de aankoop de voorgeschreven onderhoudswerkzaamheden inplannen – op basis van aantrekkelijke, vaste prijzen.



Maar er is meer – laat u adviseren!

Fendt levert u niet alleen hoogwaardige producten met de modernste technologie, maar helpt u ook om alles uit uw Vario te halen. Onze Fendt-chauffeurstraining 'Fendt Expert' stelt u in staat om het rendement verder te optimaliseren en te leren alles zo in te stellen dat u bij elk gebruik van trekker en werktuigen op het absolute optimum rijdt.



Efficiëntie die onze klanten succes brengt

In de landbouw is efficiëntie het recept voor succesvol economisch handelen. Op het gebied van efficiëntie doen wij geen enkele concessie. Ons doel is en blijft: ongekend rendement qua kosten per hectare en per kilometer. Alleen de beste technologieën zijn goed genoeg om in uw trekker te worden ingebouwd: bijvoorbeeld de zeer efficiënte Vario-transmissie en de brandstofbesparende SCR-technologie in combinatie met TMS.

FENDT

Wie slim is, rijdt Fendt



**MACHINE
OF THE YEAR 2015**

www.fendt.com

AGCO GmbH – Fendt-Marketing
87616 Marktoberdorf, Deutschland

Vertegenwoordiging:

Your Agriculture Company

Fendt is een wereldwijd merk van AGCO.

De gegevens over leveringsomvang, uiterlijk, prestaties, afmetingen en gewichten, brandstofverbruik en bedrijfskosten van de voertuigen, komen overeen met de informatie die op het moment van drukken beschikbaar was. Deze gegevens kunnen tot het moment van aankoop van het voertuig veranderen. Uw Fendt-dealer houdt u graag van eventuele wijzigingen op de hoogte.