

FENDT

Fendt 300 Vario

309 • 310 • 311 • 312 • 313



De 300 Vario. Ongeëvenaard.

De Fendt 300 Vario imponeert al tientallen jaren door zijn hoge kwaliteit, betrouwbaarheid en rendement. Vario 300-rijders zijn overtuigd door de eenvoudige bediening en het extreem lage brandstofverbruik. Door de toepassing van SCR-motortechnologie is dit opnieuw verbeterd. Met het nieuwe topmodel 313 Vario levert Fendt in deze zeer gewaardeerde serie nu trekkers tot een vermogen van 135 pk.

309 Vario	95 pk	70 kW
310 Vario	105 pk	77 kW
311 Vario	115 pk	84 kW
312 Vario	125 pk	92 kW
313 Vario	135 pk	99 kW

Maximaal vermogen volgens ECE R24



Ongeëvenaard wat betreft:

De 300 Vario-serie is technisch geperfectioneerd en optimaal geschikt voor de eisen die aan het gebruik op middelgrote landbouwbedrijven worden gesteld. Wat betreft rendement, techniek en milieuvriendelijkheid, stelt Fendt in deze vermogensklasse de normen.

rendement:

- Extreem zuinig in brandstofverbruik, dankzij de SCR-technologie met AdBlue®
- Automatisch rijden op het economisch optimum, met (standaard) TMS
- Geringe bedrijfskosten per uur, door de lage onderhoudskosten
- Buitengewoon waardevast, dus zeer hoge inruilwaarde

milieuvriendelijkheid:

- 95 procent minder stikstofoxiden (NO_x)
- 95 procent minder uitstoot van roetdeeltjes
- Minder CO₂-uitstoot door lager verbruik

veelzijdigheid:

- Grote wendbaarheid, voor werkzaamheden waarbij er weinig bewegingsruimte is
- Zeer geschikt voor voorladerwerk, door het uitstekende overzicht
- Grote hefcapaciteit, zodat vele werktuigen kunnen worden ingezet
- Lage gewicht/vermogensverhouding van 33 kg/pk

comfort:

- Eenvoudige maar geniale bediening via de Variostick
- Belangrijkste functies overzichtelijk en ergonomisch gerangschikt op de rechter zijconsole
- Ruime cabine met persoonlijk instelbare werkplek

prestaties:

- Nieuw topmodel met maximumvermogen van 135 pk
- Dynamische motoren met een koppelstijging tot wel 43%
- 40 km/u bij slechts 1750 t/min - voor grote transportprestaties
- Bijladen mogelijk tot wel 4270 kg





Vanzelfsprekende bediening

De werkplek in de 300 Vario overtuigt door zijn overzichtelijkheid en de praktische rangschikking van alle bedieningselementen. Functies zoals de TMS, cruisecontrol of de automatische aftakas, verlichten het dagelijks werk, dat door de bestuurder vele uren in ontspannen toestand kan worden volgehouden.

Overzichtelijk en ergonomisch

Moderne techniek, maar begrijpelijk

Het bedieningsconcept vormt de ideale combinatie van moderne techniek en eenvoudige bediening. In de cabine van de 300 Vario zijn alle bedieningselementen centraal op de stuurkolom en de rechter zijconsole samengebracht. U vindt daar bijvoorbeeld, overzichtelijk aangebracht, de bediening van hefinrichting en aftakas en de comfortschakelingen. De inwendige verlichting van de bedieningselementen garandeert een veilige bediening, ook 's nachts. De nieuwe boordcomputer geeft nu ook informatie over gemeten oppervlakken en tijden.

Alles in de hand met de Variostick

Door de Variostick zijn de versnellingshendel, groepenschakelingen, powershifttrappen en superkruipgang overbodig geworden. Met de handige Variostick, die ergonomisch optimaal op de rechter console is aangebracht, stelt u traploos elke gewenste snelheid tussen 20 m/u en 40 km/u in, zonder uw hand te verplaatsen. De 300 Vario is nu standaard uitgerust met het Tractor Management Systeem (TMS), dat er volautomatisch voor zorgt dat motor en transmissie op elk moment economisch optimaal functioneren.

Altijd alle instellingen bij de hand

Net als de grotere Vario-modellen beschikt de 300 Vario over een cruisecontrol-functie. De knop is direct onder de Variostick aangebracht en daarvoor uitstekend bereikbaar. Ook het elektronische handgas vindt u vlak bij de cruisecontrol. De fijnafstelling voor de transmissie bevindt zich in het bedieningsveld rechts naast de Variostick, de bijbehorende informatie wordt op het dashboard weergegeven. Hiermee hebt u eenvoudig alles onder controle.

Altijd een juiste lichaamshouding

Hoe ontspannener uw lichaamshouding, des te beter kunt u zich als bestuurder concentreren op de bediening van uw werktuigen. Daarom is de 300 Vario uitgerust met een stuurkolom waarvan hoogte en hoek instelbaar zijn. De luchtgeveerde comfortstoel past zich perfect aan elke lichaamslengte aan. De geïntegreerde verlenging van de rugleuning en het instelbare zitgedeelte dragen daaraan bij. Als optie is ook de supercomfortstoel leverbaar. Daarmee geniet u de voordelen van stoelverwarming, laagfrequente vering en een pneumatische lendensteun.



Met het multifunctionele afleesscherm alles in beeld

Midden in de cockpit bevindt zich het multifunctionele afleesscherm. Hier ziet u o.a. de instellingen van cruisecontrol, geheugen van het motortoerental, grenslastregeling, TMS, en ook de snelheid en het aftakstoerental.



Alles handig onder het dak

Boven de rechter zijruit bevinden zich de bedieningselementen voor de krachtige ventilator of de airconditioning (optie) en de radio, en contactdozen voor externe stroomverbruikers.



Eén Variostick in plaats van vele hendels

Met de Variostick laat u de 300 Vario traploos vanuit stilstand tot de gewenste snelheid optrekken. Wordt de Variostick in tegenovergestelde richting bewogen, dan neemt de snelheid weer af. Traploos vooruit van 0 naar 40 km/u en achteruit van 0 naar 25 km/u, zonder kruipversnelling of groepenschakeling.



Alles veilig in het documentenvak

In het documentenvak (optie), dat zich op de linker console bevindt, kunt u de gebruikshandleiding en andere papieren schoon, veilig en netjes opbergen.

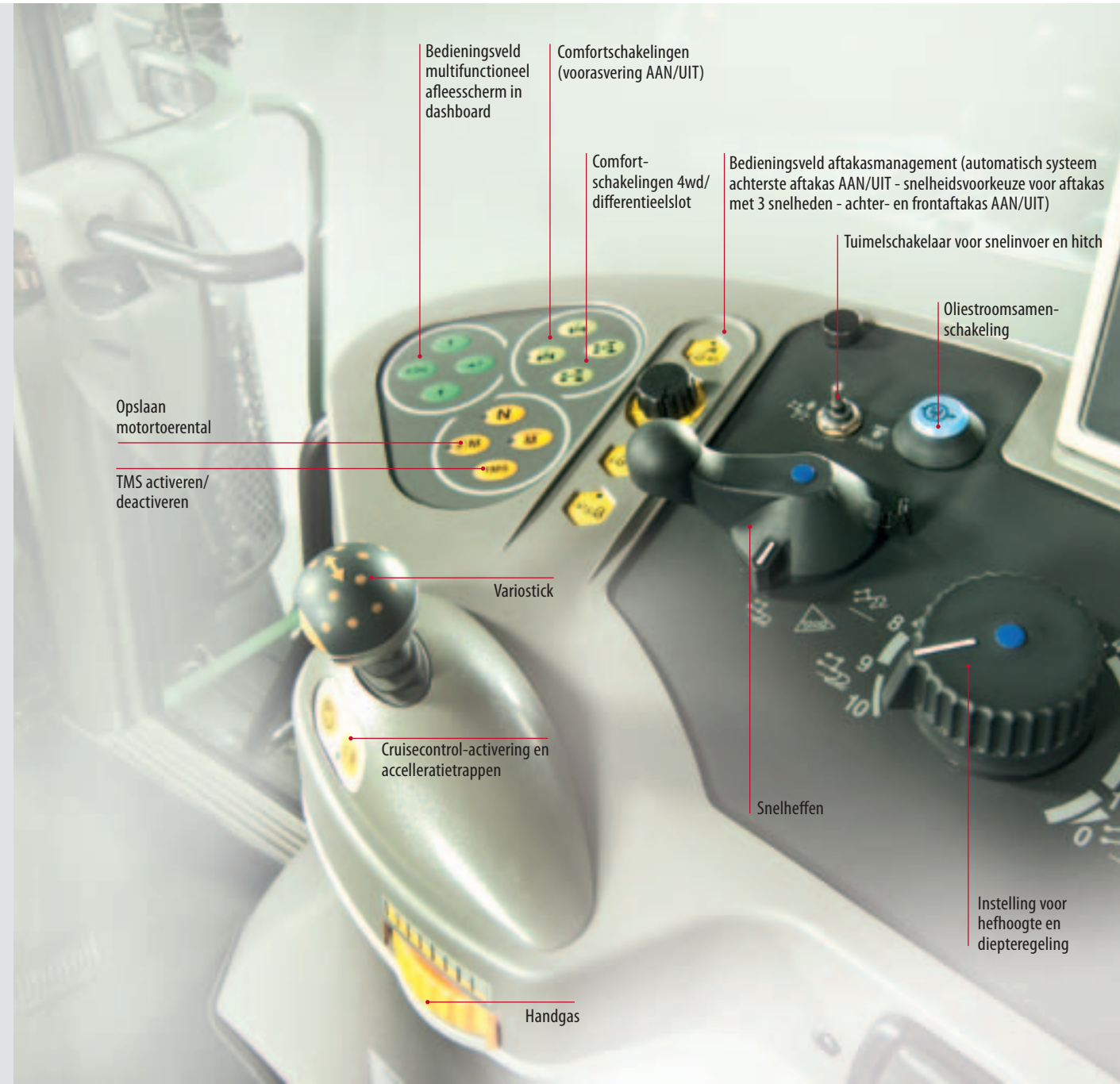

- Zeer eenvoudig te bedienen via de Variostick

- De Fendt-Variostick integreert alles in één. Dat betekent:

- geen aparte versnellingshendel
- geen aparte groepenhendel
- geen hendel voor superkruipgang

- Cruisecontrol

- Standaard met TMS

- Traploos omkeren van de rijrichting (omkeerschakeling)

- Instelbare acceleratietrappen

- Elektronisch handgas

- Multifunctioneel afleesscherm voor:

- geheugen motortoerental
- cruisecontrol
- grenslastregeling
- acceleratietrappen
- tijd
- indicatie brandstofverbruik

Sterke motor en intelligente
Vario-transmissie

Toppunt van efficiëntie

Met het nieuwe topmodel 313 Vario en de toepassing van de SCR-motortechnologie heeft Fendt de inzetbaarheid van de 300 Vario-serie verder uitgebreid wat betreft prestaties, kracht en brandstofbesparing. Met zijn maximumvermogen van 135 pk is deze serie nu beschikbaar voor nog meer verschillende soorten werkzaamheden.



De perfecte aandrijving

Sterk presterende viercilinder

De zuinige omgang met brandstof en hulpbronnen staat altijd centraal. Bij de 300 Vario zet Fendt voor een hoger rendement in op een hightech viercilinder Deutz-motor met vierkleppentechniek. De trekker is uitgerust met een toerentalafhankelijk aangestuurd commonrail-hogedrukbrandstofsysteem en een geheel elektronische motorregeling. Het nieuwe topmodel 313 Vario heeft een maximumvermogen van 135 pk.

Lager verbruik - meer dynamiek

Uniek in deze vermogensklasse is het gebruik van SCR-motortecnologie, die Fendt al langer met succes bij de grote trekkers toepast. Hierbij worden afvoergassen gereinigd met behulp van de SCR-katalysator en de ureumoplossing AdBlue®, die in het afvoergas wordt ingespoten. Tegelijkertijd kan de motor zelf toch optimaal worden ingesteld, wat niet alleen beter is voor het milieu, maar ook tot een zo laag mogelijk brandstofverbruik leidt.

Met de Vario steeds de juiste snelheid

Deze flexibiliteit is alleen mogelijk met de Vario-aandrijvingen van Fendt. Van 20 meter per uur tot 40 km/u kan traploos elke snelheid worden bereikt. Dat maakt de 300 Vario zowel geschikt voor toepassing in speciale teelten als voor cultuurwerk, wei-debeheer, akkerbouw en niet te vergeten, werkzaamheden op het erf. Bij al deze werkzaamheden is het hoge rendement van de Vario-transmissie doorslaggevend, want die staat garant voor de efficiënte aandrijving. Voor werk waarbij grote nauwkeurigheid vereist is, kan de snelheid tot 0-2 km/u worden teruggebracht. De snelheid wordt aangegeven in het multifunctionele afleesscher.

Traploos en economisch

Met de traploos variabele snelheid maakt u gebruik van de reservevermogens die zelfs voor moderne automatische transmissies niet toegankelijk zijn. Het motortoerental en de snelheid kunnen, onafhankelijk van elkaar, voor elke toepassing optimaal worden ingesteld. Zo krijgt uw werk een ongekennde kwaliteit en bewerkt u een groter oppervlak. Bovendien zorgt het Tractor Management Systeem (TMS) ervoor dat motor en transmissie bij elke snelheid automatisch op hun optimale waarden worden gehouden. En de traploze aandrijving biedt u naast de economische voordelen, unieke pluspunten qua rijcomfort.

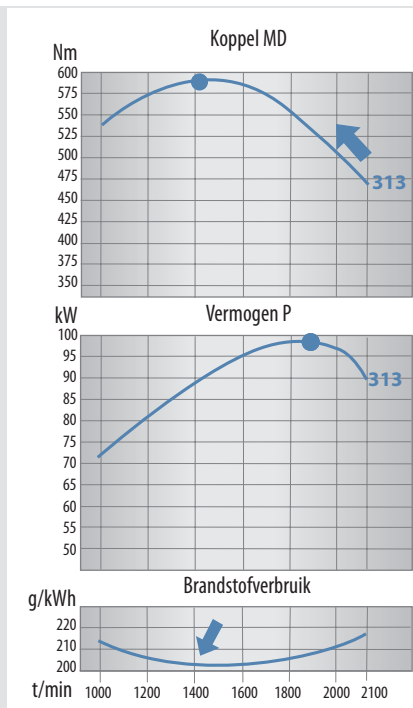

De 313 Vario beschikt dankzij toepassing van de modernste technologieën over een koppel van 590 Nm, een maximumvermogen van 135 pk bij 1800 t/min en een specifiek brandstofverbruik van 199 g/kWh.

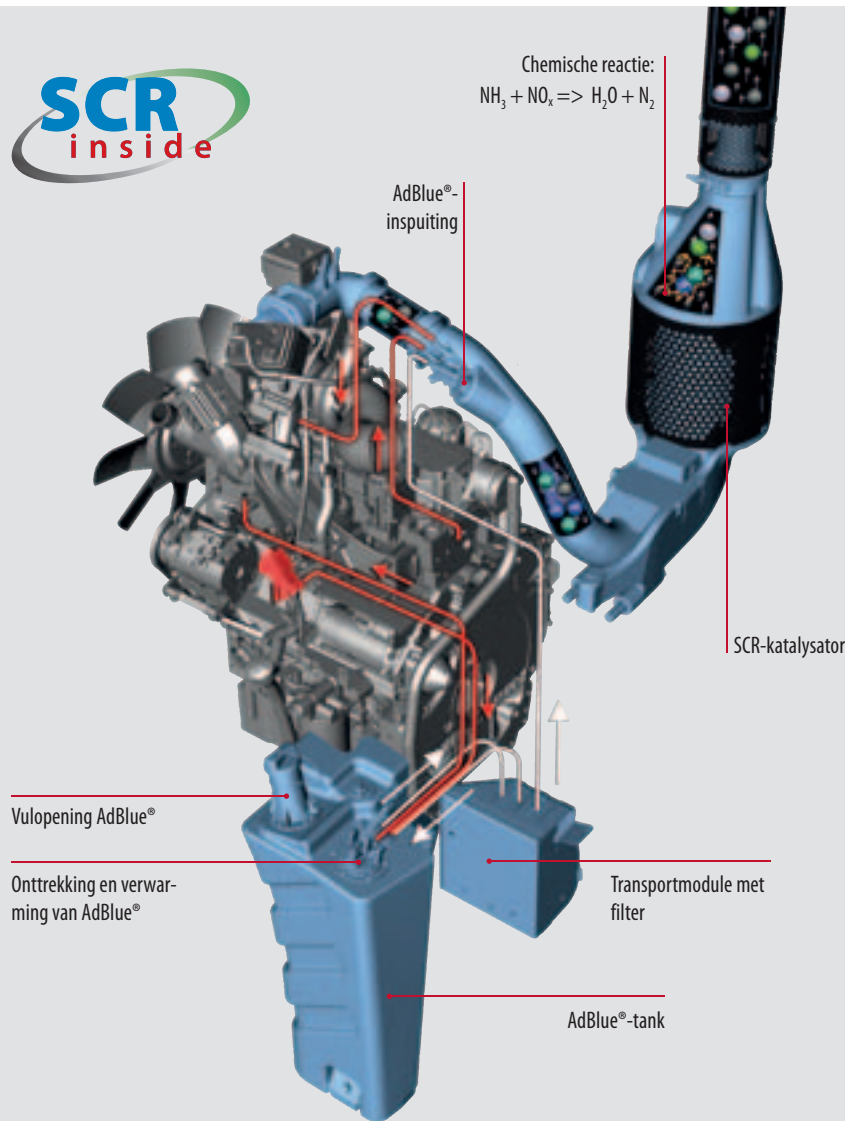

SCR (Selective Catalytic Reduction) voor het nabehandelen van uitlaatgassen

Bij SCR wordt het uitlaatgas met AdBlue® nabehandeld en worden stikstofoxiden (NOx) omgezet in water en niet-giftig stikstof. Het verbruik van de ureum-wateroplossing (standaard gebruikt in de vrachtwagenbranche) bedraagt gemiddeld 7 procent van het dieselverbruik. Afhankelijk van de toepassing kan dit percentage variëren. AdBlue® is over de hele wereld verkrijgbaar bij tankstations en via AGCO Parts.

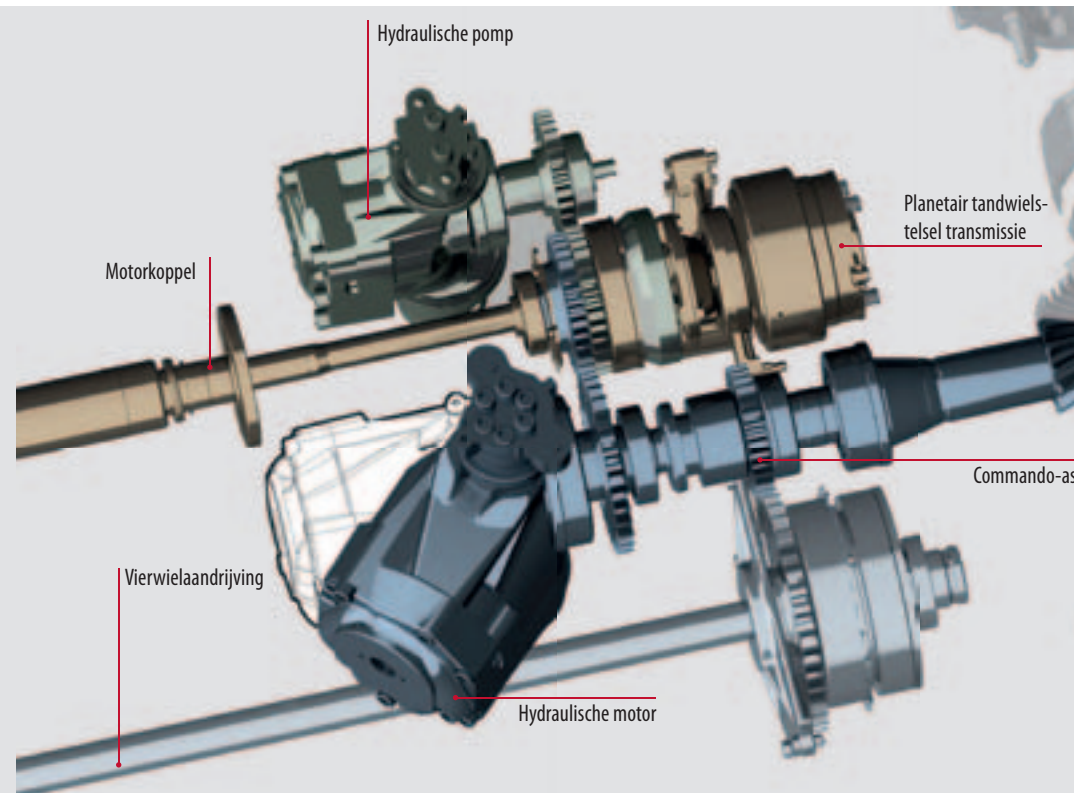

Geheel automatisch economisch rijden met het standaard Tractor Management Systeem (TMS)

Als het TMS is ingeschakeld, neemt de elektronica van de trekker de regeling van motortoerental en transmissieverhouding over. De bestuurder voert alleen nog maar de gewenste snelheid in, de rest regelt het TMS. Aan het hieronder weergegeven diagram is af te lezen dat de trekker op vlak terrein met verminderd toerental rijdt. Heuvelopwaarts, als de belasting groter wordt, verhoogt het TMS het toerental en verandert de transmissieverhouding. Als de benodigde trekkracht kleiner wordt (= op vlak terrein of heuvelafwaarts), wordt weer minder brandstof ingespoten. Zo wordt het bewerken van een groot oppervlak gecombineerd met brandstofbesparend rijden.

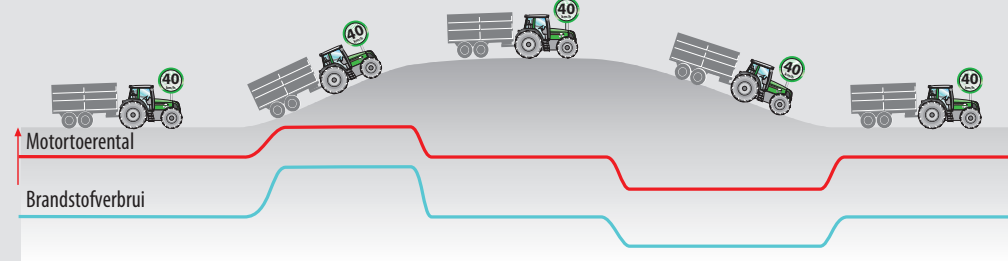

- 4-kleppenmotor met 4,04 l cilinderinhoud: 135 pk maximaal vermogen bij 1900 t/min (ECE R24) en 590 Nm koppel (313 Vario)

- Commonrail-hogedrukbrandstofsysteem met inspuitdrukken tot 1600 bar

- Elektronische motorregeling EDC 17

- Turbocompressor met elektronische Wastegate

- SCR-technologie, voor een milieuvriendelijker systeem en het geringst mogelijke brandstofverbruik

- Ventilator met visco-koppeling, voor een optimale motorkoeling

- Tankvolumes voor lange werkdagen:
brandstoftank: 195 liter
AdBlue®-tank: 20 liter

- Onderhoudsinterval voor motorolie: 500 uur
transmissieolie: 2000 uur
hydrauliekolie: 1500 uur



De nieuwe AdBlue®-technologie

AdBlue® is een 32,5% ureumoplossing, die zonder problemen kan worden opgeslagen in grote vaten van maximaal 1000 liter. De AdBlue®-tank bevindt zich direct naast de brandstoftank en kan heel eenvoudig worden gevuld. Op deze manier is de omgang met deze nieuwe stof eenvoudig en ongevaarlijk.

Wie schopt het verder?

Ook in het segment van de compacte standaardtrekkers neemt in de in- en verkoopbranche het goedertransport een steeds grotere plaats in: vandaag de dag gemiddeld al meer dan 40% van de bedrijfstijd. Met de 300 Vario kunt u uw transporten uitvoeren met 40 km/u, bij een brandstofbesparend toerental van 1750 t/min, bij een groot rijcomfort en grote rijveiligheid.



Veilig en mobiel

Veilig rijden bij transport

Het grote acceleratievermogen en de transportsnelheid van 40 km/u maken de 300 Vario tot een aantrekkelijk voertuig voor transport. Ook zware lasten moeten in gevaarlijke situaties echter snel kunnen worden afgeremd. Daarvoor is de 300 Vario uitgerust met ringzuigerremmen. De balanscorrectie zorgt, ook bij zware aanbouwwerktuigen, voor een rustig rijgedrag en garandeert duidelijk meer comfort.

Meer comfort met voorasvering

Als optie is de 300 Vario leverbaar met een niveaugeregelde voorasvering, die voor heel veel rijcomfort en rijveiligheid zorgt. Het systeem is gebaseerd op het beproefde principe van de dwarsveerschommel en kan worden geblokkeerd. Door het blokkeren van de vering kunnen frontwerktuigen makkelijker worden aangekoppeld en laten deze zich ook nauwkeuriger besturen.

Rust in de cabine

De cabine van de 300 Vario is ten behoeve van het dempen van trillingen standaard op silentbloccs gemonteerd. Op aanvraag is een mechanische cabinevering mogelijk. Conische lagers vóór en veerelementen met geïntegreerde dwarsstabilisatie achter, nemen belastende schokken en bewegingen van de cabine op. Dat betekent een plus aan werkcomfort voor de bestuurder, die zo ook op lange werkdagen fit blijft en zijn gezondheid behoudt, ook op langere termijn.

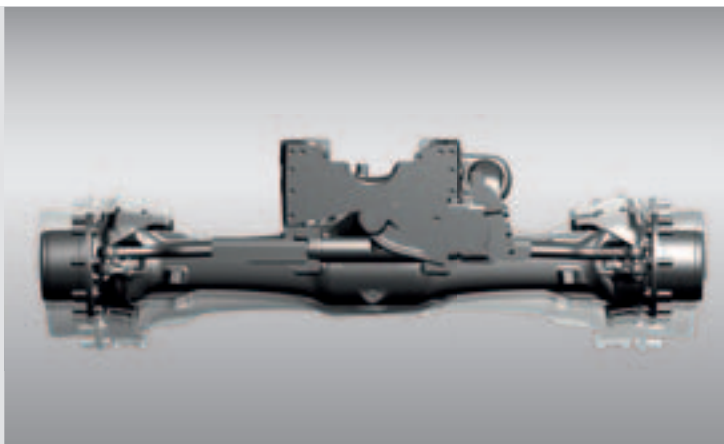

Hydropneumatische voorasvering (optie)

Deze biedt een totale veerweg van 90 mm en heeft daarbij een pendelhoek van 20 graden. Door de niveauregeling blijft het veercomfort op peil, onafhankelijk van de belasting. Op die manier is een veilig rem- en stuurgedrag van het voertuig op elk moment gegarandeerd.

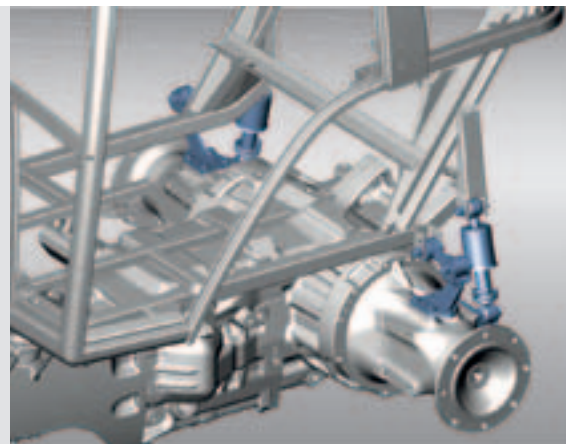

Cabinevering voor uw comfort

Cabinevering is optioneel en houdt de cabine van de 300 Vario steeds in een optimale positie ten opzichte van de achteras. Schokken en trillingen worden opgevangen via de veerelementen: schokdempers en dwarsstabilisatoren.

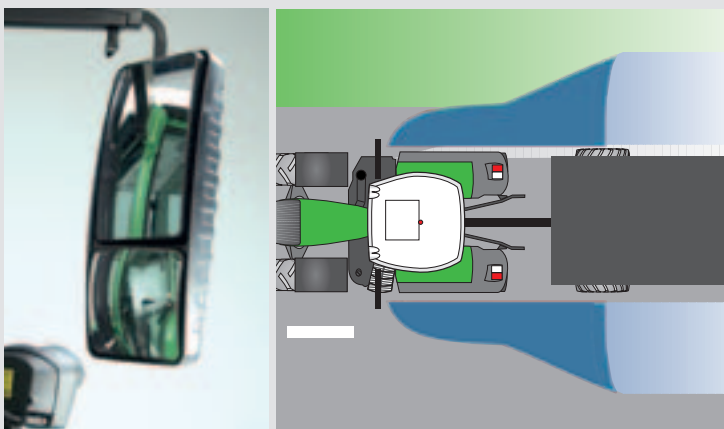

Groothoekspiegel voor meer overzicht

De groothoekspiegel (optie) vergroot door het grotere gezichtsveld de veiligheid aanzienlijk. U hebt een beter overzicht, juist in die gedeelten van het gezichtsveld die zich opzij van de trekker bevinden. De dode hoek is in het algemeen de gevaarlijkste zone. Met de groothoekspiegel kan veel beter worden waargenomen, wat zich in die zone bevindt. Daardoor kunnen onvoorziene situaties worden vermeden.



Uw akker mag gezien worden

De 300 Vario kan met maximaal acht werkklampen worden uitgerust. Aan de A-stijl voor en op het spatbord achter kunnen ook Xenon-werkklampen worden gemonteerd. Zo hebt u ook in het donker alles goed in zicht.



- 40 km/u transportsnelheid bij een verlaagd motortoerental (1750 t/min)
- EHR-B met balanscorrectie
- Superieur in rijveiligheid en rijcomfort
- Mechanische cabinevering (optie) voor een perfect rijcomfort
- Niveaugeregelde voorasvering (optie) met blokkeringsfunctie voor exacte besturing van frontwerktuigen
- Ringzuigerremmen op de achteras zorgen bij ingeschakelde vierwielaandrijving bij het remmen voor een betrouwbare vertraging
- Groothoekspiegel (optie)

Pakt alles aan

Bij de 300 Vario profiteert u van het geringe eigengewicht en de ruime keuze in banden, waardoor de ondergrond zo goed mogelijk ontzien wordt. En als de werkzaamheden dat nodig maken, is de trekker flexibel te ballasteren. Dankzij de grote hefcapaciteit voor en achter, het verbeterde aftakasmanagement en niet in de laatste plaats de voorlader op maat, is de 300 Vario de absolute allrounder voor uw bedrijf.



Het slimme voertuigconcept

Werken alsof het geen moeite kost

Of u de trekker nu in de akkerbouw of op grasland gebruikt, op bodemverdichting zit u niet te wachten. Met de 300 Vario profiteert u van een eigen gewicht van slechts 4230 kg (309 Vario) bij de vierwielangedreven versie. Daardoor is de gewicht/vermogensverhouding van de 300 Vario met slechts 33 kg/pk optimaal te noemen (313 Vario). Een pittige trekker met een uitstekende rijdynamiek. Tegelijk werd bij het nieuwe model het toegestane totaalgewicht opnieuw verhoogd (nu tot 8500 kg), zodat de belasting maximaal 4270 kg mag bedragen.

Compact en wendbaar

Door zijn compacte bouw is de 300 Vario erg wendbaar. Door optimalisatie van de wieluitslag en de meedraaiende spatborden, kunnen de voorwielen maximaal worden ingestuurd. De geringe lengte (4,15 m), de korte wielbasis (2,35 m) en de stuurhoek van maximaal 52°, hebben samen als effect dat de draaicirkel slechts 4,2 meter bedraagt. Daardoor is de trekker, ook bij krappe omstandigheden in de gebouwen, heel goed te manoeuvreren. Bovendien is de 300 Vario door zijn compacte afmetingen heel overzichtelijk.

Flexibel bandenconcept

De 300 Vario is standaard uitgerust met universeel bruikbare brede banden. Voor de veelzijdige inzetbaarheid van deze allrounder biedt Fendt u een breed scala aan banden: voor een laag zwaartepunt bij het rijden op hellingen (600/65R30) of voor grote bodemvrijheid bij cultuurwerk (270/95R48).

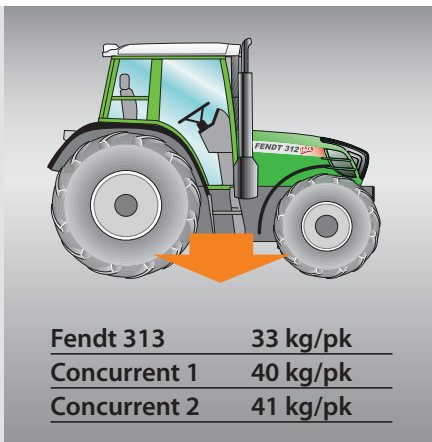

De 300 Vario combineert een gering eigen gewicht en compacte afmetingen met de voordelen van een traploze transmissie. Dankzij de lage gewicht/vermogensverhouding van 33 kg/pk resulteert dit in een uitstekende dynamiek, terwijl tegelijkertijd de ondergrond wordt ontzien, bij zeer uiteenlopende soorten gebruik.



De nieuwe 300 Vario is een wendbare en compacte allrounder. De wieluitslag is geoptimaliseerd. In combinatie met de draaibare spatborden maakt dit de nieuwe 300 Vario zelfs nog wendbaarder dan zijn voorganger.



Gewasbescherming en bemesting tijdens late groeistadia zorgen voor een hogere gewasopbrengst. De 300 Vario biedt de bodemvrijheid die voor dat werk nodig is. 510 mm¹⁾ maakt zelfs probleemloos gebruik in bijzondere gewassen mogelijk.

1) = bij bandenmaat 270/95 R32 voor en 270/95 R48 achter



Voor akkerbouw en graslandbewerking kunt u de 300 Vario uitrusten met extra brede banden, om de bodem optimaal te ontzien en daardoor hogere opbrengsten te realiseren.



- Gering eigengewicht van slechts 4230 kg (309 Vario)
- Uitstekende gewicht/vermogensverhouding van 33 kg/pk (313 Vario)
- Grote nuttige belasting tot 4270 kg (309 Vario)
- Grote cultuurbanden mogelijk: 270/95 R48 achter 270/95 R32 voor
- Optimaal geschikt voor verzorgingswerk en speciale teelten, door de traploze rijaandrijving vanaf 20 meter per uur
- Uiterst compacte afmetingen, voor zeer grote wendbaarheid en een ongekend overzicht
- Korte wielbasis: 2350 mm
- Draaicirkelradius: 4,20 meter
- Draaibare spatborden (optie)

Geniaal met alle aanbouwwerktuigen

Sterk presterend hydraulieksysteem

Het hydraulisch systeem van de 300 Vario is bij uitstek geschikt voor de combinatie met de aanbouwwerktuigen voor dit marktsegment, en realiseert een olieopbrengst van 53 l/min. Als een bijzonder grote olieopbrengst nodig is, kan de bestuurder via een drukschakelaar samenschakeling van de oliestroom inschakelen. Met twee achter elkaar geschakelde tandwielpompen levert het hydraulisch systeem dan een oliestroom van maximaal 83 l/min. Het systeem maakt daarbij een onbeperkt gebruik van bio-oliesoorten mogelijk.

Sterke hefinrichtingen voor en achter

De elektrohydraulische achterhef heeft nu een maximale hefkracht van 5960 daN, zodat ook zware aanbouwwerktuigen voor deze vermogensklasse in de praktijk zonder problemen op de maximale hefhoogte kunnen worden gebracht. De als optie voor de 300 Vario verkrijgbare fronthef heeft een maximaal hefvermogen van 3020 daN. Daarom zijn frontwerktuigen (aanbouw) met een gewicht tot twee ton toegestaan. De geïntegreerde gasdrukdemper zorgt ervoor dat ook bij dergelijke zware lasten de rijveiligheid en het rijcomfort intact blijven.

Intelligent aftakasmanagement

De aftakasschakeling wordt als comfortschakeling uitgerust met drie voorinstelmogelijkheden. Op aanvraag kan de 300 Vario ook worden geleverd met een wegaftakas in plaats van een spaaraftakas. Standaard is het automatische aftakassysteem, waarbij de aftakas afhankelijk van de hoogte van de hefinrichting, automatisch wordt in- of uitgeschakeld. Door de gevoelige aanloop worden de aangedreven werktuigen daarbij ontzien. U profiteert dus van lagere onderhoudskosten en een langere levensduur van de werktuigen. Voor het dagelijks werk blijkt de externe bediening van de aftakas aan de achterzijde erg praktisch (niet bij wegaftakas).

Altijd grip op de ondergrond

Bij de 300 Vario vindt de inschakeling van de vierwielaandrijving elektrohydraulisch plaats en kan deze vanzelfsprekend onder volle belasting worden in- en uitgeschakeld. Dat is ook het geval met het differentieelslot in de achteras. Het voorasdifferentieel wordt via de Locomatic indien nodig automatisch geblokkeerd. Zo brengt u snel en in elke situatie het gevraagde vermogen op de ondergrond over.



Bespaar tijd

De 300 Vario beschikt voor de achterhef en de achterste aftakas over een externe bedieningsmogelijkheid. Zo koppelt u werktuigen gemakkelijk achter de trekker en wordt onnodig op- en afstappen voorkomen, bijvoorbeeld tijdens volzuigen van de mesttank.



Ergonomische kruishendel

Met de kruishendel kunnen tegelijkertijd twee regelventielen worden bediend, zonder dat u uw hand verplaatst. Ventielen 1 en 3 zijn met een hoeveelheidsregeling uitgerust. De doorstroomhoeveelheid kan traploos worden geregeld van 15 tot 70 liter.



De overzichtelijke achterzijde

Iedere gebruiker zal uit de functies aan de achterkant van de trekker zonder veel moeite wegwijs worden, want alle aansluitingen bevinden zich op doordachte, goed bereikbare plaatsen.

De volgende aansluitpunten zijn beschikbaar:

- signaalcontactdoos
- hydraulische topstang (optie)
- vergrendeling hefinrichting
- kogelhouders
- dubbelwerkende regelventielen
- drukloze retourleiding achter
- luchtdrukrem (optie)
- hydraulische aanhangwagenrem
- 7-polige contactdoos
- vanghaken van de trekstangen
- trekhaak
- achterste aftakas
- onderaanspanning (optie)



Geen gevaarlijke momenten meer voor de koppelingsas

Concentreer u op de kopakker op de dingen die écht belangrijk zijn. Het automatisch aftakassysteem neemt intussen het in- en uitschakelen van de aftakas over, op het moment dat u het aanbouwwerktuig heft of laat zakken.



Fronthefinrichting geïntegreerd in het voertuigconcept

Bij de constructie is al rekening gehouden met de optimale positie voor fronthef en werktuigen. Door de geïntegreerde constructie van de fronthef bevinden de werktuigen zich dicht bij de trekker en kunnen ze nauwkeurig worden gestuurd.

- Hydraulische capaciteit: 83 l/min (samenschakeling hydrauliek 53 + 30 l/min)

- Hydraulische oliekoeler

- Maximaal hefvermogen: achterhef: 5960 daN fronthef: 3020 daN (optie)

- EHR-achterhef met
 - balanscorrectie
 - snelheffen
 - hefhoogtebegrenzing
 - daalsnelheidsregeling
 - positie-, trekkracht- en mengregeling
 - externe bediening

- Geïntegreerde fronthefinrichting (optie) met hydropneumatische demping

- 1e en 3e ventiel met hoeveelheidsregeling en vergrendeling

- Kruishendel

- Grote af te nemen hoeveelheid hydrauliekolie: 45 l

- Gescheiden oliecircuits voor transmissie en hydraulisch systeem, voor lange onderhoudsintervallen

- In het hydraulisch systeem kan biologische olie worden gebruikt

Traploze meester in laden

Precies op maat voor uw Vario

De eisen die aan moderne voorladers worden gesteld zijn in dezelfde mate toegenomen als wat van de trekkers zélf wordt verwacht. Het antwoord heet Fendt CARGO. De op maat gemaakte voorlader is speciaal ontwikkeld voor de Vario. Daarbij hebben niet alleen technische aspecten aandacht gekregen. Ook comfort, veiligheid en onderhoudsvriendelijkheid zijn absoluut van het niveau dat u van Fendt mag verwachten.

Afmetingen en gewicht precies afgestemd

Als u uw 300 Vario met de Fendt CARGO uitrust, profiteert u ervan dat alle componenten samen een perfecte combinatie vormen. Het resultaat is een zeer goed zicht en een afgewogen verdeling van krachten en lasten voor gebruik in de praktijk. Bij de 3X/70 en 4X/75 kan de voorruit van de 300 Vario tijdens voorladergebruik op elk moment worden geopend.

Gemakkelijk te bedienen

Uitgangspunt voor het bedieningsconcept was een optimaal rijcomfort. Via de standaard kruishendel stuurt u de CARGO nauwkeurig aan. Indien u het derde of vierde stuurcircuit (opties) nodig hebt, kunt u die activeren en aansturen via de druktoetsen op de kruishendel. Door eenvoudigweg om te schakelen kunt u vanuit de bestuurdersstoel ook het dempingsysteem activeren of de werktuigvergrendeling bedienen (beide alleen optie bij de 4X/75).

Onderhoud is snel uit te voeren

Door de speciaal afgestemde constructie tussen voorlader en trekker zijn alle onderhoudswerkzaamheden aan de 300 Vario ook met aangebouwde voorlader mogelijk.



Met de Fendt CARGO-Lock is de voorlader snel te monteren en demonteren. Door de halfautomatische vergrendeling hoeft u geen borgpennen meer te gebruiken en is de voorlader meteen na het inrijden vergrendeld.



Met de kruishendel kan de voorlader via twee regelventielen heel nauwkeurig worden geregeld. Bovendien kunnen een 3e of 4e hydraulisch circuit, de hydraulische werktuigvergrendeling en het dempingsysteem worden bediend.

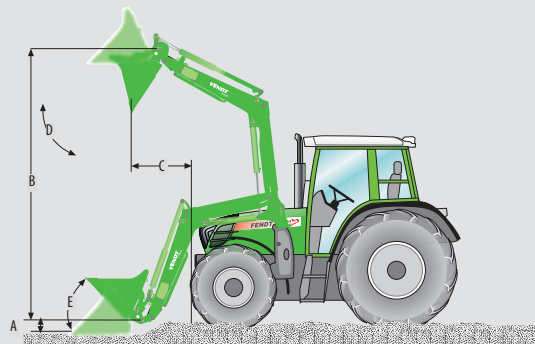

Bij frequent gebruik van de voorlader is het dakraam van de 300 Vario (optie) erg handig. Die biedt namelijk optimaal zicht op de geheven voorlader, zodat u veilig en ontspannen kunt laden.

De 3X/65 is erg compact op de trekker opgebouwd. Het zwaartepunt ligt ver naar achteren. Dat maakt hem bijzonder geschikt voor die werkzaamheden op het erf, waarbij flexibiliteit gevraagd wordt. Voor grote hefhoogten (tot boven 4 meter) is er de 4X/75. In elke positie van de 3X/70 en de 4X/75 kan de voorruit nog steeds helemaal worden geopend.

Modell		3X/65	3X/70 ¹⁾	4X/75
A	Schraapdiepte (mm) ¹⁾	110	60	225
B	Hefhoogte (mm) ¹⁾	3850	3900	4050
C	Afstortbereik (mm) B = 3,5 m ¹⁾	1350	1450	1780
C	Afstortbereik (mm) B = max. ¹⁾	930	1030	1260
D	Uitkiphoek	55°	55°	55°
E	Inkiphoek	48°	48°	48°
	Hefcap. hele heftraject (daN)	1680	2000	1940
	Max. hefvermogen (daN)	1850	2190	2250

¹⁾ Afhankelijk van de bandenmaat



- De perfecte combinatie: trekker en voorlader van dezelfde fabrikant
- Multikoppeling voor frontladeraanbouw (standaard met voorlader meegeleverd)
- Dakraam voor ongekend zicht (optie)
- Eenvoudige naleveringsmogelijkheden voor de voorlader
- Alle leidingen in het frame
- Ventielen en demping beschermd aangebracht in dwarsbalk (4X/75)
- Euro-snelwisselframe (optioneel SMS-frame)
- 3e en 4e hydraulisch circuit (optie)
- Multikoppeling voor 3e en 4e hydraulisch circuit aan het Euro-snelwisselframe (optie)
- Dempingssysteem (alleen bij 4X/75 een optie)
- Hydraulische werktuigvergrendeling (alleen bij 4X/75 een optie)
- Omvangrijk programma met originele Fendt-werktuigen (optie)

Fendt 300 Vario

Een overzicht van de techniek

De 300 Vario is de pittige en zeer efficiënte standaardtrekker met een max. vermogen van 135 pk. De Fendt 300 Vario-serie staat door de toepassing van de modernste, optimaal op elkaar afgestemde technologieën en de extreme betrouwbaarheid, garant voor lage bedrijfskosten en ongeëvenaarde waardevestheid. Fendt 300 Vario - ongeëvenaard.

1. Aangedreven vooras met 52° stuuruitslag
2. Hydropneumatische voorasvering met niveauregeling, blokkeerbaar (optie)
3. Fronthfinrichting (optie)
4. Frontaftakas (optie)
5. Planetaire eindaandrijving
6. 4,04 liter Deutz-motor met 4-kleppentechniek
7. Intercooling
8. SCR-katalysator
9. Traploze Vario-transmissie
10. Planetair tandwielstelsel
11. Hydraulische motor
12. Hydraulische pomp
13. Ingekapselde koppeling vierwielaandrijving
14. Brandstoftank 195 liter
15. AdBlue®-tank 20 liter
16. Planeetas
17. Ringzuigerrem voor de achterwielen
18. Comfortcabine
19. Conische lagers als voorste cabinelagers
20. Mechanische cabinevering (optie)
21. Luchtgeveerde Fendt-comfortstoel
22. Variostick voor aansturing van de traploze Vario-transmissie
23. Fendt-cockpit met multifunctioneel afleesscher
24. Extra schijnwerper (optie)



Fendt	309 Vario	310 Vario	311 Vario	312 Vario	313 Vario
Motor					
Nominaal vermogen in kW/pk (ECE R24)	59 / 80	66 / 90	74 / 100	81 / 110	88 / 120
Max. vermogen in kW/pk (ECE R24)	70 / 95	77 / 105	85 / 115	92 / 125	99 / 135
Nominaal vermogen in kW/pk (EG 97/68) ⁴⁾	68 / 93	76 / 103	83 / 113	90 / 122	98 / 133
Max. vermogen in kW/pk (EG 97/68)	74 / 100	80 / 109	88 / 120	95 / 130	103 / 140
Aantal cilinders/koeling/aanzuiging / Insputproces/motorregeling/uitlaatgasterugvoersysteem	Viercilinder, vierkleppentechniek / water / turbocompressor, intercooler Common-rail / EDC / Wastegate (elektrisch geregeld)				
Boring/slag (mm) / cilinderinhoud (cm ³)	101/126/4038				
Nominaal toerental (t/min)	2100	2100	2100	2100	2100
Toerental bij max. vermogen (t/min)	1900	1900	1900	1900	1900
Maximaal koppel (Nm/toerental)	410/1450	455/1450	505/1450	550/1450	590/1450
Koppelstijging (%)	43	43	42	42	41
Optimaal brandstofverbruik (g/kWh)	200	199	199	199	199
Brandstofvoorraad (l)	195	195	195	195	195
AdBlue® (l)	20	20	20	20	20
Olieverversingsinterval (bedrijfsuren)	500	500	500	500	500
Transmissie en aftakas					
Type transmissie	Traploze Vario-transmissie				
Snelheidsbereik: (vooruit/achteruit)	0,02 tot 40 km/u / 0,02 tot 25 km/u				
Maximumsnelheid (km/u)	40	40	40	40	40
Achterste aftakas (t/min) Standaard (Optie)	540/540E/1000 (540/1000/wegaftakas (7,9 omw/afgelegde meter))				
Frontaftakas ¹⁾	540 of 1000				
Hydraulisch systeem					
Type	Voorziening voor constante stroom				
Opbrengst hydrauliekpomp (l/min)	83 (53+30)	83 (53+30)	83 (53+30)	83 (53+30)	83 (53+30)
Werkdruk (bar)	200	200	200	200	200
Hefinrichtingsregeling achter	EHR, trekstangregeling, balanscorrectie				
Extra ventielen maximaal (standaard) incl. frontregeling	4 dw ³⁾ (2 dw ³⁾) ventielen/kruishendel				
Max. hefkracht achterhef aan de gatenbalk (daN)	5960	5960	5960	5960	5960
Max. hefkracht fronthef (daN)	3020	3020	3020	3020	3020
Max. af te nemen hoeveel. olie (liter)	45	45	45	45	45
Remsysteem					
Remmen achter	Natte, geïntegreerde ringzuigerrem				
Remmen voor	Inschakeling vierwiel aandrijving				
Afmetingen en gewichten					
Lediggewicht volgens DIN 70020 (kg)	4230	4290	4290	4450	4450
Toelaatbaar totaalgewicht (kg)	8500	8500	8500	8500	8500
Max. laadvermogen (kg)	4270	4210	4210	4050	4050
Maximale oplegdruk trekhaak (kg)	2000	2000	2000	2000	2000
Totale lengte (mm)	4150	4150	4150	4150	4150
Totale breedte (mm)	2165	2275	2275	2385	2385
Totale hoogte (mm)	2755	2760	2760	2800	2800
Maximale bodemvrijheid (mm)	510	510	510	510	510
Wielbasis (mm)	2350	2350	2350	2350	2350
Spoorbreedte voor ²⁾ (mm)	1685	1685	1685	1820	1820
Spoorbreedte achter ²⁾ (mm)	1660	1660	1660	1800	1800
Kleinste draaicirkel (m)	4,2	4,2	4,2	4,4	4,4
Elektrisch systeem					
Startmotor (kW)	4,0				
Accu	12V / 90Ah				
Dynamo	2002 W / 14V / 150 A				
Bandenmaten					
Standaard voor	380/70 R24	440/65 R24	440/65 R24	480/65 R24	480/65 R24
Standaard achter	480/70 R34	540/65 R34	540/65 R34	540/65 R38	540/65 R38
Optioneel voor	480/65 R24	480/65 R24	480/65 R24	480/65 R24	480/65 R24
Optioneel achter	600/65 R34	600/65 R34	600/65 R34	600/65 R34	600/65 R34
Optioneel voor	425/75 R20	425/75 R20	480/65 R24	480/60 R28	480/60 R28
Optioneel achter	600/65 R30	600/65 R30	540/65 R38	600/60 R38	600/60 R38
Optioneel voor	480/65 R24	480/65 R24	480/60 R28	420/70 R24	420/70 R24
Optioneel achter	540/65 R38	540/65 R38	600/60 R38	420/85 R38	420/85 R38
Optioneel voor	270/95 R32	270/95 R32	270/95 R32	270/95 R32	270/95 R32
Optioneel achter	270/95 R48	270/95 R48	270/95 R48	270/95 R48	270/95 R48

¹⁾ = op aanvraag, ²⁾ = bij standaard bandenmaten, ³⁾ = kunnen ook enkelwerkend worden gebruikt, ⁴⁾ = opgegeven vermogen maatgevend voor de goedkeuring
Uw Fendt dealer zal u graag informeren over uitrusting met andere banden.

Standaard uitvoering en opties	309	310	311	312	313
Cabine					
Bestuurder-informatiesysteem met LCD scherm	●	●	●	●	●
Aansturing met variostick	●	●	●	●	●
Vario™S - motor- en transmissie managementsysteem	●	●	●	●	●
In hoogte en hoek verstelbare stuurkolom	●	●	●	●	●
Fendt-comfortstoel, luchtgeveerd, met verlengde rugleuning en lendensteun	●	●	●	●	●
Supercomfortabele bestuurdersstoel, met stoelverwarming, laagfrequente vering en een pneumatische lendensteun	□	□	□	□	□
Mechanische cabinevering	□	□	□	□	□
Inbouwradio met twee stereoluidsprekers	●	●	●	●	●
Radio met cd- en mp3-speler	□	□	□	□	□
Groothoekspegel	□	□	□	□	□
Dakluik	●	●	●	●	●
Warmwaterverwarming met driesnelhedventilator	●	●	●	●	●
Ventilatiesysteem met 3-standventilator in het dak ¹⁾	□	□	□	□	□
Ventilatiesysteem met traploze ventilator in het dak ¹⁾	□	□	□	□	□
Airconditioning ¹⁾	□	□	□	□	□
Ruitsproeier en wasinstallatie achter	□	□	□	□	□
Werkklampen aan het dak achter ¹⁾	●	●	●	●	●
Werkklampen op de A-stijl, op dak vóór ¹⁾ en op spatbord	□	□	□	□	□
Twin Power-werkklampen aan het dak vóór ¹⁾ , achter	□	□	□	□	□
Xenon-werkklampen op de A-stijl en op spatbord achter	□	□	□	□	□
Terminalhouder	□	□	□	□	□
Dakraam	□	□	□	□	□
Motor					
Luchtfilter-voorafscheider	□	□	□	□	□
Autom. koudestartvoorziening	●	●	●	●	●
Motorverwarmer	□	□	□	□	□
Motorrem	□	□	□	□	□
Afsluitbare tankdop	□	□	□	□	□
Transmissie					
Turbokoppelingsfunctie	●	●	●	●	●
Cruisecontrol, grenslastregeling	●	●	●	●	●
Omkeerschakelfunctie	●	●	●	●	●
Waarschuwingstoon bij achteruitrijden	□	□	□	□	□
Chassis, rijveiligheid					
Luchtreminstallatie	□	□	□	□	□
Balanscorrectie EHR-B	●	●	●	●	●
Voorasvering met niveauregelsysteem	□	□	□	□	□

Standaard uitvoering en opties	309	310	311	312	313
Vierwiel aandrijving/differentieel sloten					
Centrale vierwiel aandrijving, onderhoudsvrij	●	●	●	●	●
Comfortschakeling 4w-aandr./differentieel slot	●	●	●	●	●
Onder belasting schakelbare aftakassen					
Aftakas achter: 540/540E/1000 t/min	●	●	●	●	●
Aftakas achter: 540/wegaftakas/1000 t/min	□	□	□	□	□
Frontaftakas: 540 t/min of 1000 t/min	□	□	□	□	□
Comfortschakeling aftakas, elektrohydr. voorkeuze	●	●	●	●	●
Externe bediening achterste aftakas	●	●	●	●	●
Hydraulisch systeem					
Tandempomp, hydrauliekoliekoeler	●	●	●	●	●
Elektrohydraulische hefinrichting (EHR-B)	●	●	●	●	●
Externe bediening achterhefinrichting	●	●	●	●	●
Kruishendel	●	●	●	●	●
Fronthefinrichting	□	□	□	□	□
Voorlader + aanbouwcomponenten	□	□	□	□	□
Opbouw					
Uitvoering met laag dak	□	□	□	□	□
Trekhaak achter	●	●	●	●	●
Automatische trekhaak met afstandsbediening achter	□	□	□	□	□
Kogelkoptrekhaak	□	□	□	□	□
Hitch-trekhaak	□	□	□	□	□
Ondertrekhaak	□	□	□	□	□
Kipperknobbel	□	□	□	□	□
Zwaailamp	□	□	□	□	□
Ballastgewichten achterwielen	□	□	□	□	□
Frontgewichten, verschillende afmetingen	□	□	□	□	□

¹⁾ = niet mogelijk bij de uitvoering met laag dak
De Fendt-configurator op internet: hier kunt u uw Fendt volgens uw eigen wensen samenstellen. Kijk op www.fendt.com

Werkelijk investeren: duurzaam besparen

Met een Fendt beschikt u in ieder geval over de meest geavanceerde technologie. Er zijn echter nog meer factoren die het hoge totaalrendement van de Fendt Vario bepalen: bijvoorbeeld de deskundige advisering, de uitgebreide service en de grote waardevastheid.

Totaalrendement van Fendt

- Fendt-efficiëntie, voor ongekend rendement qua kosten per hectare
- Fendt-comfort, voor dag in dag uit plezierig werken
- Fendt-waardevastheid, voor onovertroffen doorverkoopwaarden
- Fendt-service, voor deskundig advies en 100% betrouwbaarheid
- Fendt-flexibiliteit, voor individuele financieringen en aanbiedingen
- Fendt Expert-chauffeurstraining, voor zo efficiënt mogelijk Vario-rijden

Efficiëntie: voorwaarde om succesvol te werken

Op het punt van efficiëntie worden geen compromissen gesloten, want ons doel is: ongekend rendement qua kosten per hectare en per kilometer. Alleen de beste technologieën zijn goed genoeg om in de 300 Vario toe te passen: bijvoorbeeld de zeer efficiënte Vario-transmissie en de brandstofbesparende SCR-technologie, in combinatie met TMS. Zo zijn we erin geslaagd om de toch al buitengewone efficiëntie verder te verhogen en de kosten per hectare en per kilometer verder te reduceren.

Waardevastheid = toekomstzekerheid + kwaliteit

Iedere Fendt-klant weet het: aan het eind van de gebruikstijd wordt afgerekend. Bij een Fendt is dat helemaal geen vervelend moment, want de Fendt Vario heeft een ongeëvenaarde doorverkoopprijs. Als trendsetter is Fendt steeds weer richtinggevend en past het bovendien technologieën toe, die toekomstvast zijn. Tel daar nog de hoge kwaliteit bij op, die voortkomt uit bedrijfszekerheid en een lange levensduur. Alles bij elkaar zorgt dit voor een waardevastheid, zoals alleen Fendt die biedt.

Meer ruimte voor investeringen - met de financiering op maat van AGCO FINANCE en het precies op uw wensen afgestemde servicepakket

Een financiering die helemaal op uw wensen is toegesneden, met aantrekkelijke voorwaarden en flexibele looptijden, biedt u ideale mogelijkheden om uw investering optimaal aan uw bedrijf aan te passen. Met een Fendt-servicepakket hebt u bovendien volledige controle over de onderhouds- en reparatiekosten. Met het Service-pakket of het uitgebreide ProService-pakket kunt u bijvoorbeeld al bij de aankoop de voorgeschreven onderhoudswerkzaamheden inplannen - op basis van aantrekkelijke, vaste prijzen.



FENDT

Wie slim is, rijdt Fendt



www.fendt.com

AGCO GmbH – Fendt-Marketing
87616 Marktoberdorf, Deutschland
Fax +49 (0) 8342 / 77-220

 **AGCO**
Your Agriculture Company

De gegevens over leveringsomvang, uiterlijk, prestaties, afmetingen en gewichten, brandstofverbruik en bedrijfskosten van de voertuigen, komen overeen met de informatie die op het moment van drukken beschikbaar was. Deze gegevens kunnen tot het moment van aankoop van het voertuig veranderen. Uw Fendt-dealer houdt u graag van eventuele wijzigingen op de hoogte.