

# Technische gegevens

## Landini DT 8550

Snelheden per versnelling in km/h bij nominaal toerental (2100 omwentelingen per minuut) en op 16.9 R 34 achterbanden

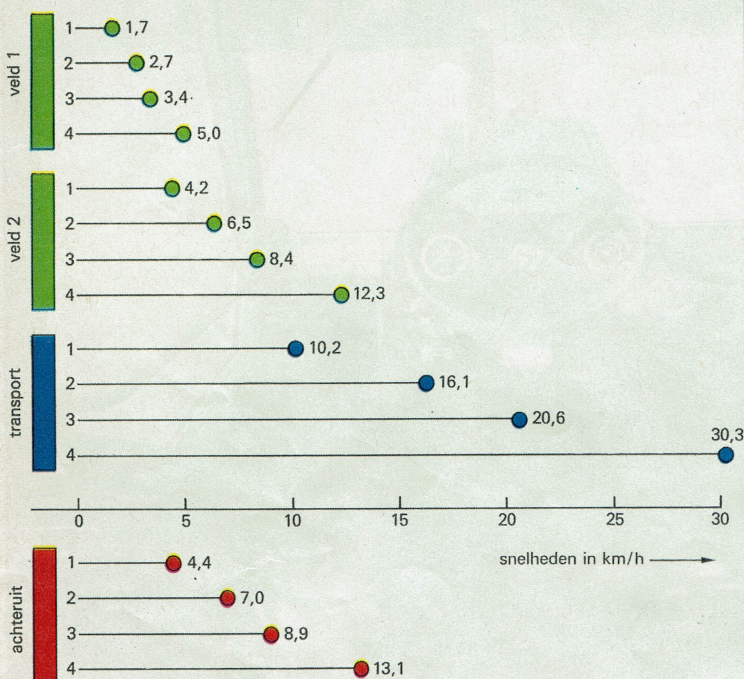

<b>Motor</b>	
merk en type	: Perkins A4.248
soort	: vier-cilinder viertakt diesel
boring x slag	: 101 x 127 mm
inhoud	: 4.067 cm <sup>3</sup>
maximumvermogen	: 59 kW bij 2.100 omwentelingen per minuut
specifiek vermogen	: 69 cm <sup>3</sup> /kW
maximum koppel	: 294 Nm bij 1.300 omwentelingen per minuut
koppel bij maximum vermogen	: 270 Nm
stijgingsfactor van het koppel	: 0,23
merk en type brandstofpomp	: CAV roterend
specifiek brandstofverbruik	: 245 gram per kW per uur bij maximum vermogen
soort koeling	: vloeistof

<b>Koppeling</b>	
dubbele droge plaat, doorsnede 280 mm	met voorwielaandrijving: rechtsom 12,10 m, linksom 12,20 m.

<b>Versnellingsbak</b>	
merk Landini, 12 versnellingen vooruit en vier achteruit	

<b>Remmen</b>	
nat schijvenpakket op de achterassen	

<b>Besturing</b>	
hydrostatisch	

<b>Draaicirkel (test)</b>	
ongeremd en gemeten vanaf de buitenkant van het voorwiel;	
zonder voorwielaandrijving: rechtsom 10,70 m, linksom 10,80 m;	

De gegevens zijn afkomstig van de fabrikant of importeur tenzij anders vermeld. Test = Boerderij-test. Van de Landini DT 8550 is geen officieel testrapport voor handen van de Organisatie voor Economische Samenwerking en Ontwikkeling.

<b>Elektrisch systeem</b>	
12 volt: capaciteit accu 88 Ah, capaciteit dynamo 45 A, vermogen startmotor 2,2 kW	

<b>Hefinrichting</b>	
categorie 2	
trekkrachtregeling via de topstang; hefkracht maximaal: 3.236 daN (3.300 kg); hefkracht door het gehele traject: 2.550 daN (2.600 kg).	

<b>Hydrauliek</b>	
twee pompen, één voor hefinrichting en buitenwerkend circuit, capaciteit 35 liter bij 160 bar (test); één voor stuurinrichting, twee dubbelwerkende ventielen die beide ook enkelwerkend te gebruiken zijn, beschikbare olie voor extern gebruik: 10 liter rijdend, 16 liter stilstaand.	

### Aftakas

onafhankelijk, met mechanisch bedienende enkele droge plaatkoppeling, één aftakas, doorsnede 35 mm met zes spiebanen, schakelbaar op 540 en 1.000 toeren per minuut, maximum vermogen 55,3 kW bij 2.100 motortoeren, vermogen bij 540: 54,4 kW bij 1.944 motortoeren, vermogen bij 1.000: 53,8 kW bij 1.916 motortoeren.

### Aandrijving

portaleindeaandrijving aan buitenzijde ashuis, differentieel onder belasting inschakelbaar, vooras mechanisch centraal aangedreven; onder belasting inschakelbaar, automatisch differentieelslot.

### Banden

voor: Pirelli 13.6 R 24  
 achter: Pirelli 16.9 R 34  
 maximale asbelasting voor: 2.680 kg op 13.6 R 24 6 PR van Pirelli bij 1,5 bar en een snelheid tot 30 km per uur  
 maximale asbelasting achter: 4.760 kg op 16.9 R 34 8 PR van Pirelli bij 1,7 bar en een snelheid tot 30 km per uur  
 spoorbreedte voor: 151 cm; in te stellen van 129 tot 191 cm in totaal acht stappen  
 spoorbreedte achter: 152 cm; in te stellen van 132 tot 201 cm in totaal zeven stappen.

### Geluidsniveau

in cabine: 79,5 dB(a) bij onbelast stilstaande trekker met vol motortoerental  
 omgeving: 8,35 dB(a), lmag nr. 882-33

<b>Gewicht in standaarduitvoering</b>	
op vooras	1.470 kg (= 42 %)
op achteras	1.980 kg (= 58 %)
totaal	3.450 kg
specifiek gewicht	58,5 kg/kW

### Inhoud

motorcarter	: 7,1 liter
versnellingsbak	: 33 liter
differentieel	: 33 liter
hydrauliek	
hydrauliek extern	
eindvertraging	
achter	: 2 x 4 liter
stuurbekerkrachtiging	: 1,9 liter
eindvertraging voor	: 2 x 1,8 liter
differentieel voor	: 4,5 liter
brandstoftank	: 120 liter
koelsysteem	: 15 liter

### Verversingstermijn

motorolie	: 100 uur
overige reservoirs	: 1.000 uur of eenmaal per jaar

## Naschrift importeur

De bediening van de hendels voor de hefinrichting is op de nieuwste typen verbeterd en een verstelbaar stuur is binnenkort leverbaar. Een gereedschapset hoort standaard bij de trekker, maar was niet meegegeven. Wat de stijgingsfactor van het koppel betreft, willen wij opmerken dat dit weliswaar laag is, maar dat de Landini met het koppel zelf hoog zit, waardoor de trek-

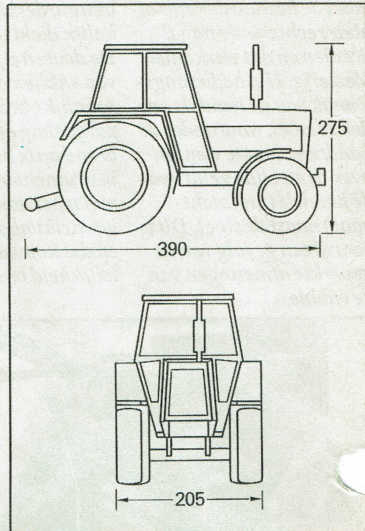

**Afmetingen (test)**  
 bodemvrijheid: 43 cm  
 laagste punt is het differentieel van de voorwielaandrijving

## Importeur

Motrac bv  
 Pollaan 49  
 7202 BV Zutphen  
 Tel. (05750) 9 19 11  
 Aantal dealers: 55

## Prijzen

**Brutoprijs in standaarduitvoering (exclusief btw)** f 70.650  
 op 13.6 R 38 achterbanden en 12.4 R 24 voorbanden

**Meerprijs voor**  
 16.9 R 34 achterbanden en 13.6 R 24 voorbanden plus verstelvelgen f 650  
 zwaaiende trekhaak f 650  
 acht frontgewichten à f 85 f 680  
**Brutoprijs in gestete uitvoering (exclusief btw)** f 72.905

**Meerprijs bij directe levering (exclusief btw)**  
 frontheffinrichting plus frontaftakas, systeem Safer f 10.000  
 extra dubbelwerkend regelventiel f 525  
 hydraulische volgwagenberemming f 1.200  
 frontgewichten per stuk f 85  
 gatenbalk standaard f 650  
 zwaaiende trekhaak f 650  
 kipperknobbel niet leverbaar

ker in de praktijk meer kan presteren dan een trekker met een hogere stijgingsfactor maar een lager koppel. Een vertragingsbak met acht versnellingen extra vooruit en vier achteruit is leverbaar tegen een meerprijs bij directe levering van f 2.800. Ook leverbaar zijn WKS-snelkoppelingen en een gatenbalk met gaten categorie 2.