

Paragraphs 232-235

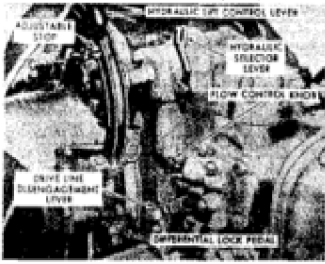

Fig. 226-View met de locatie van de ste(o) ontkoppeling hendel op model 4000; hendel op de modellen 2000 en 3000 is in de steed.

Paragraphs 238-240

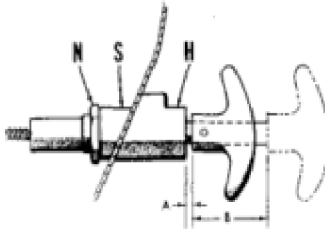

Fig. 237- PTO handvat behuizing (H) wordt bewaard aan instrumentenpaneel door moer (N) en spacer (S). "A" en "S" geven aanpassingsmetingen aan; verwijzen naar tekst.

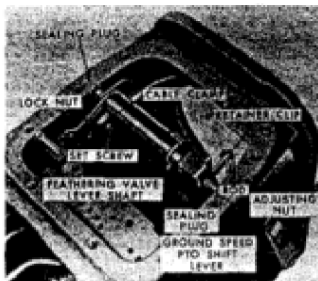

Fig. 238-View met PTO interlock koppeling.

stuur de hendel indien gewenst terug naar de linkerkant en installeer de aseindklep opnieuw. 238. **KEUZEBAND, HENDELSTOPS EN NEUTRAL OMLEIDINGSPLAAT.** The keuzehendel wordt normaal gesproken aan de rechterkant van de kiezerbehuizing geplaatst voor bediening in de rechterhand; indien de bediener dat wil, kan de hendel echter aan de linkerkant worden geïnstalleerd, zoals aangegeven in fig. 236. Stop schroeven kunnen worden geplaatst op R2 of RI en 3e, 5e of 7e shift posities indien gewenst. Bij niet in gebruik worden de stopschroeven aan weerszijden van de shift geplaatst.

Een neutrale omleidingsplaat kan worden in- vastgelopen over de neutrale inkeping in

FORD

Fig. 231-Bekijk de methode om transmissie oliekoelers aan transmissiebehuizing te bevestigen.

- 1 Inlet tube
- 1A. Inlet tube (4200)
- 2. Outlet tube
- 2A. Outlet tube (4200)
- 3. Adapter bolts
- 4. Unions

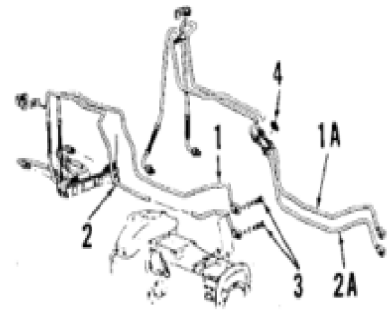

positie, de eerste stap is het loskoppelen van de tractie comiling Een:

Als druk gage lezing met motor draait op 800 RPM was in de speci-

FORD

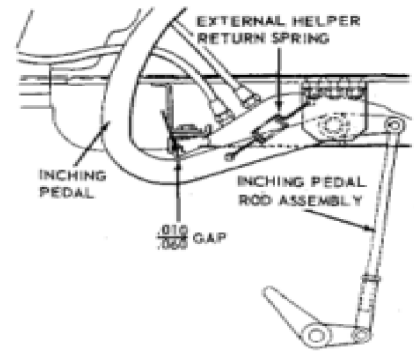

Fig. 239-Op model 4200 moet de inching pedaalstang worden aangepast om een 0.010-0.060 tussen de voetpedaalarm en het platform op het aangegeven punt te verkrijgen.

Trek de bedieningsgreep uit en disconnect de controle kabel leiding aan beide uiteinden. Verwijder refit (N), lockwasher en spacer (S) uit slider behuizing en trek het handvat en slider behuizing uit de motorkap opening. Als er geen ruimte is tussen uiteinden van leiding en fittingen met uitgetrokken handgreep, draai handgreep en schuifbehuizing (H) met de klok mee totdat er speling is; dan, zorg ervoor dat handvat is volledig uit en draai handvat en slider behuizing tegen de klok in tot uiteinden van leiding gewoon contact fittingen. Draai handgreep en schuifregelaar iets verder tegen de klok in, indien nodig, zodat het woord "PTO" zich in verticale positie bevindt. Installeer schuifbehuizingen opnieuw en sluit de kabelleiding opnieuw aan. Controleer de beweging van de besturing opnieuw en bij te stellen indien nodig.

240. **PAS PTO-VERGRENDLING AAN.** Op modellen met 2-speed PTO is een inter-lock mechanisme nodig om

GEAR RATIO	DIRECT DRIVE CLUTCH				BAND 1		BAND 2		BAND 3		CLUTCH 1		CLUTCH 2		CLUTCH 3	
	A _L	R _L	A _M	R _M	A	R	A	R	A	R	A	R	A	R	A	R
PARK	P	P	L	P	P	P	N	P	N	L	P	L	P	L	P	P
R2	R1	R2	L	R2	R2	N	L	R2	R2	N	R2	N	L	R2	L	R2
R1	R1	P	R1	N	L	R1	L	R1	R1	N	R1	N	L	R1	L	R1
NEUTRAL	N	P	N	N	L	N	N	N	N	N	N	N	N	N	N	N
1st	1	P	1	N	L	1	L	1	1	N	L	1	L	1	1	N
2nd	2	P	2	N	L	2	L	2	2	N	L	2	2	N	L	2
3rd	1	3	L	3	3	N	L	3	3	N	L	3	L	3	3	N
4th	2	4	L	4	4	N	L	4	4	N	L	4	4	N	L	4
5th	5	P	5	N	L	5	5	N	L	5	L	5	L	5	5	N
6th	6	P	6	N	L	6	6	N	L	6	L	6	6	N	L	6
7th	5	7	L	7	7	N	L	7	7	N	L	7	L	7	7	N