



N
72

Importeur voor Nederland:



VELDKONINGS Handelmaatschappij n.v.

ROERMOND - Telefoon 5544 (5 lijnen) - Telex 58042

Postbus 91

Dr. Philipslaan 49



Uw dealer:

RENAULT LANDBOUWTREKKER TYPE

N
72

MOTOR

Type MWM diesel
Verbranding 4 takt systeem
Cylinders 2 vertikaal
Boring en slag 98 x 120 mm
Cylinderinhoud 1810 cm³
Compressieverhouding 1 : 19,5
Max. toerental/min 2000
Koeling lucht
Luchtfilter oliebad met verlengde inlaat en voorfilter met glaasje

BANDEN

Voor 5,50 x 16
Achter 10 x 28 9 x 36 11 x 28

KOPPELING

Dubbelwerkend twee koppelingsplaten

VERSNELLINGSBAK

Aantal versnellingen vooruit 5 of 10
Aantal versnellingen achteruit 1 of 2
Aantal versnellingen gesynchroniseerd 2

	met reductie		zonder reductie
Snelheden	1	0,77	3,1
VOORUIT	2	1,2	4,8
km/uur	3	1,75	6,9
10 x 28 banden	4	2,4	9,6
	5		15,-
	6		21,3

Snelheden
ACHTERUIT 1,2 4,8

DIFFERENTIEEL

Differentieelslot met automatische ontgrendeling

REMMEN

Type inwendige remschoenen op satellietassen van differentieel
Werkwijze onafhankelijk en gekoppeld (transport)
Remblokkering door middel van handrem

SPOORBREEDTE

voor 8 mogelijkheden in trappen van 10 cm min. 1.20 m, max. 1.90 m
achter 7 mogelijkheden in trappen van 10 cm min. 1.20 m, max. 1.80 m

DRAAICIRKEL

met remmen bij min. spoorbreedte 2,90 m
bij max. " 3,25 m
zonder remmen bij min. " 3,50 m
bij max. " 3,85 m

GEWICHTEN *)

voor 105 kg
achter 330 kg
d.m.v. water in achterbanden 200 kg

HEFINRICHTING

Hydraulisch met gewichtsoverbrenging op achterwielen en automatische diepteregeling
Pomp type tandwieloverbrenging, onafhankelijk door dubbelwerkende koppeling
Druk 160 kg/cm²
Aansluitplug voor extra drukcilinder

TREKINRICHTING

3-punts hefinrichting, trekhaak in hoogte verstelbaar
horizontaal verstelbare trekhaak (voor trekkers zonder hefinrichting)

BEDIENING

Dieptestelling en gewichtsoverbrenging hefinrichting hand
Snelheidsregeling van hefinrichting hand
Snelheidsregelaar voet en hand
Differentieelslot voet
Remblokkering hand
Afremming achterwielen voet
Zitting schuimrubber
Zitplaats op spatscherm en voetsteun *)

CONTROLE- EN VEILIGHEIDSINS RUMENTEN

Oliedruk rood lampje
Bijladen accu's blauw lampje
Temperatuurmeter „normaal” of „gevaar”
Contact sleutel

AFTAKAS

Type onafhankelijk door dubbelwerkende koppeling
Hoogte boven de grond 0,75 m
Diameter 34,9 mm

RIEMSCHIJF *)

Type voor linkse en rechtse montage
Plaats achter op aftakas
Snelheid 1570 t.p.m.
Diameter 230 mm
Breedte 160 mm

INHOUDSMATEN

Dieselolietank 40 l.
Motorcarter 5 l.
Vernellingsbak en differentieel 20 l.
Hydraulische hefinrichting 14 l.
Riemschijf 0,8 l.
Luchtfilter 0,4 l.

VERVERSINGSPERIODES

Motor 100 uur
Vernellingsbak en differentieel 1200 uur
Hydraulische hefinrichting 1200 uur

ELECTRISCHE UITRUSTING

Accu's, dynamo, startmotor 12 volt
Voorlampen
Achterlichten
Stekker voor aanhangwagens

GEWICHT

Min. 1480 kg
Max. 2115 kg

GARANTIE

Onderdelen en arbeidsloon gedurende 1 jaar overeenkomstig onze voorwaarden

*) leverbaar tegen meerprijs

VOOR FRUITKWEKERS

Als boomgaardtrekker leverbaar met een min. spoorbreedte van 80 cm. max. 1.20 m. De hoogte bedraagt 1.20 m.

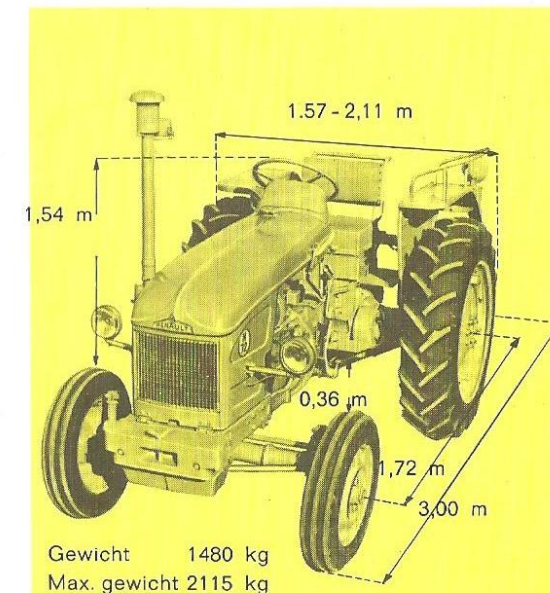

Nieuwe hefinrichting systeem Renault "3 R"

1. INSTELLING DIEPTEREGELING

Bij dezelfde stand van handle van de hydraulische hefinrichting, correspondeert altijd dezelfde stand van het werktuig. Een verstelbare aanslag vindt deze stand automatisch terug.

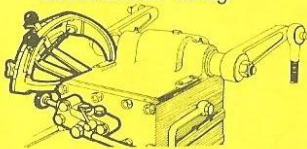

2. GEWICHTSOVERBRENGING

In moeilijk terrein of in geval van slijp wordt d.m.v. een handle een extra belasting op de achteras van de trekker overgebracht, die progressief en regelbaar is.

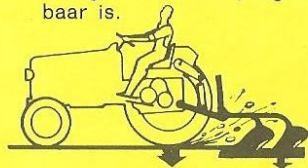

Deze gewichtsoverbrenging treedt automatisch in werking naar gelang de weerstand die door het werktuig wordt ondervonden, waarbij de positie van het werktuig in de grond absoluut niet verandert.

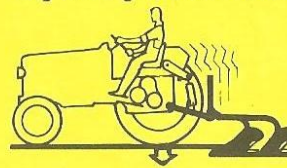

3. VRIJE STAND HEFINRICHTING

In de laagste stand van de hefinrichting zijn de beide armen vrij. Het halfgedragen werktuig is dan onafhankelijk.

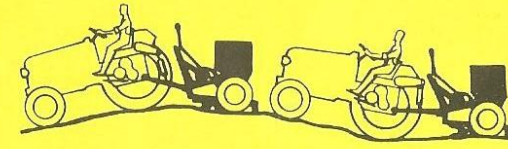

Veldkonings Handelmij. n.v.

Roermond

Postbus 91 - Tel. 04750-5544 (5 lijnen)